

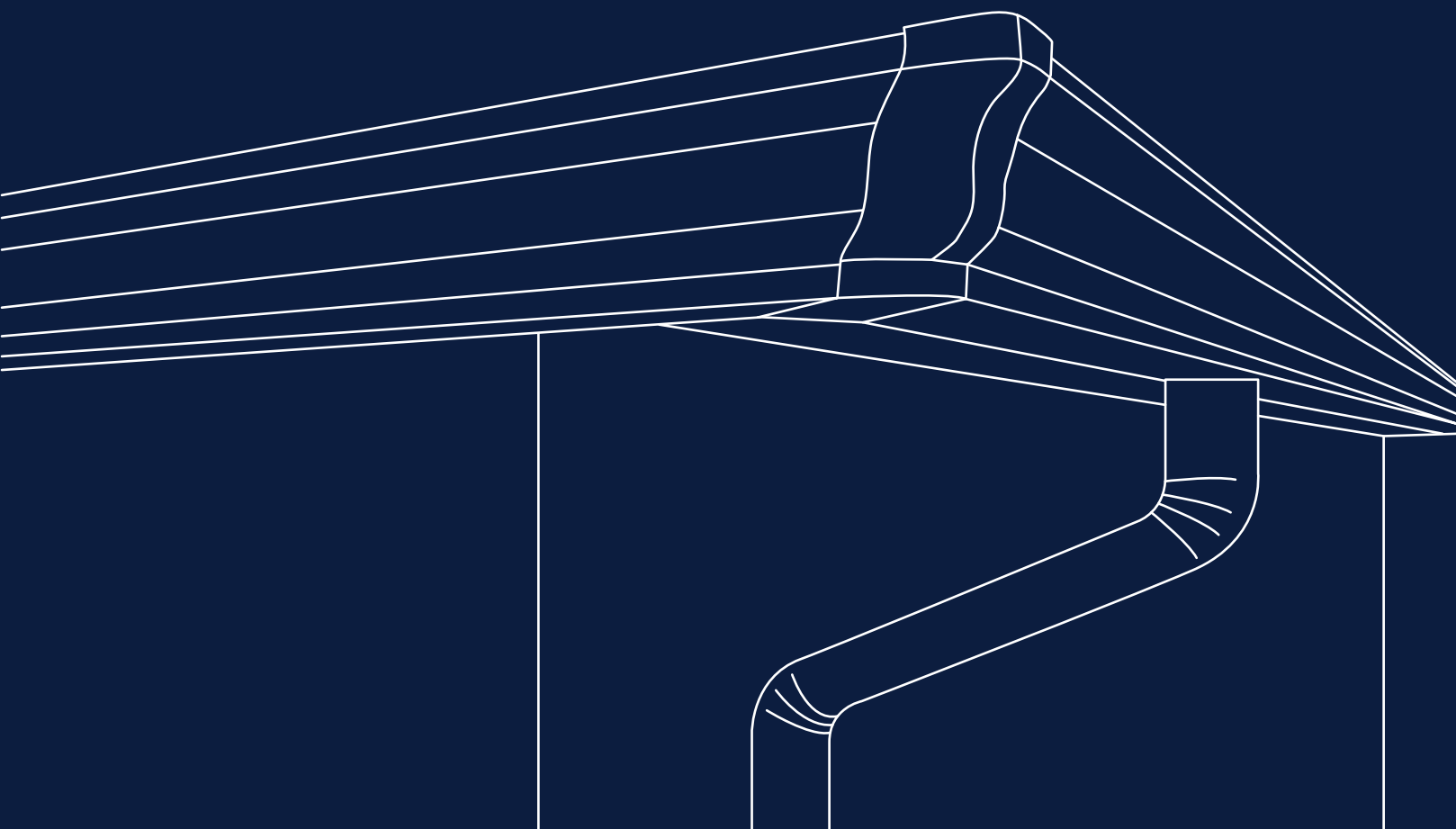

CATÁLOGO





“

EL CAMINO DEL AGUA FLUYE
A TRAVÉS DE NOSOTROS



CONOZCA GUTTAL

ÍNDICE

01 04 - 23

- 04 ALUMINIO LACADO LISO (PE)
- 06 BAJANTES (PE)
- 08 CODOS (PE)
- 16 ACCESORIOS (PE)

02 24 - 39

- 24 ALUMINIO LACADO ESTRUCTURADO (PA)
- 26 BAJANTES (PA)
- 27 CODOS (PA)
- 35 ACCESORIOS (PA)

03 40 - 45

- 40 ALUMINOX
- 42 BAJANTES
- 42 CODOS
- 44 ACCESORIOS

07 64 - 65

- 65 CHIMENEAS DE ALUMINIO

08 66 - 69

- 67 FALSOS TECHOS DE ALUMINIO

09 70 - 73

- 71 VALLAS DE ALUMINIO

13 96 - 99

- 97 INOX, BAJANTES Y ACCESORIOS
- 98 COLECTORES

14 100 - 137

- 101 FIJACIÓN
- 106 HERRAMIENTAS

15 138 - 145

- 139 SELLADORES QUÍMICOS, ADHESIVOS Y SPRAYS
- 144 SPRAYS

04

46 - 51

- 46 ALUMINIO MADERA
- 48 BAJANTES
- 48 CODOS
- 50 ACCESORIOS

05

52 - 61

- 52 ACCESORIOS ALUMINIO DURO
- 60 SISTEMAS DE FIJACIÓN

06

62 - 63

- 63 ALUMINIO MALEABLE LACADO LISO

10

74 - 79

- 75 CUBREMURROS DE ALUMINIO

11

80 - 87

- 81 ZINC NATURAL
- 82 BAJANTES
- 84 ACCESORIOS
- 86 COLECTORES

12

88 - 95

- 89 COBRE PURO
- 90 BAJANTES
- 92 ACCESORIOS
- 94 COLECTORES

16

146 - 151

- 147 POLÍTICA DE CALIDAD
- 148 CONDICIONES GENERALES DE VENTA



ALUMINIO LACADO LISO (PE)

TABLA DE EQUIVALENCIAS

ESPESOR: 0,70 | 0,74 mm

DENSIDAD: 2,70 g/cm³



	270 mm	300 mm	325 mm	380 mm	500 mm	600 625 mm	1250 mm
0,70	0,510 Kg	0,567 Kg	0,614 Kg	0,718 Kg	0,945 Kg	1,134 1,181 Kg	2,362 Kg
0,74	0,539 kg	0,599 kg	0,649 kg	0,759 kg	0,999 kg	1,199 1,249 kg	2,498 kg

CÓMO CALCULAR EL PESO POR METRO

ESPESOR x ANCHURA x DENSIDAD

ej: 0,74 mm x 300 mm x 2,7 g/cm³

Si la anchura deseada no se encuentra en stock, se puede suministrar cortando la anchura superior, más el precio del servicio de corte.

LACADO

POLIÉSTER

Aluminio de alta calidad en una aleación con una dureza y acabado especialmente diseñados para canalones, tejados y fachadas. Las principales características de la pintura de poliéster (PE) son una base de imprimación, seguida de un lacado de poliéster, lo que confiere al aluminio una buena adherencia, una excelente flexibilidad y una buena resistencia física y química, garantizando al cliente un producto de alta calidad y durabilidad.



**BAJANTE MOD. RECTANGULAR 60 x 80 x 0,64 mm
ONDULADO**

CANTIDAD POR CAJA

30 m

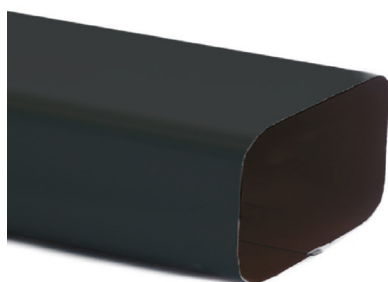

BAJANTE MOD. RECTANGULAR 60 x 80 x 0,64 mm LISO

CANTIDAD POR CAJA

30 m

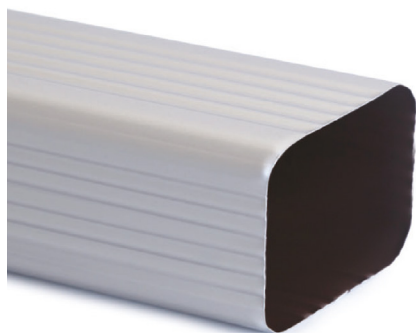

**BAJANTE MOD. RECTANGULAR 75 x 105 x 0,64 mm
ONDULADO**

CANTIDAD POR CAJA

30 m

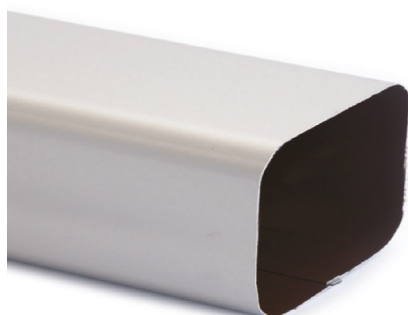

BAJANTE MOD. RECTANGULAR 75 x 105 x 0,64 mm LISO

CANTIDAD POR CAJA

30 m

Se vende en bajante de 3 metros.

BAJANTE MOD. REDONDO 80 x 0,64 mm ONDULADO

CANTIDAD POR CAJA

30 m

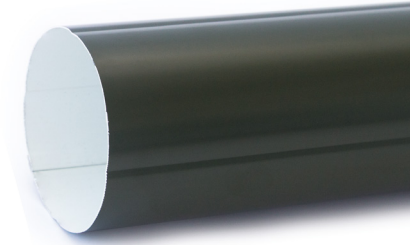

BAJANTE MOD. REDONDO 80 x 0,64 mm LISO

CANTIDAD POR CAJA

30 m

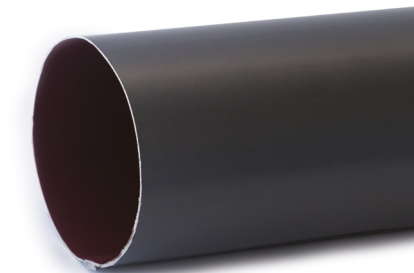

BAJANTE MOD. REDONDO 100 x 0,64 mm ONDULADO

CANTIDAD POR CAJA

30 m

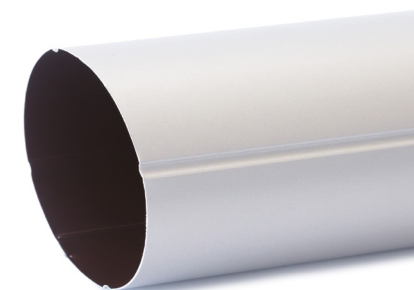

BAJANTE MOD. REDONDO 100 x 0,64 mm LISO

CANTIDAD POR CAJA

30 m

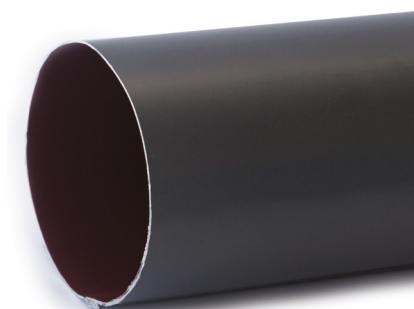

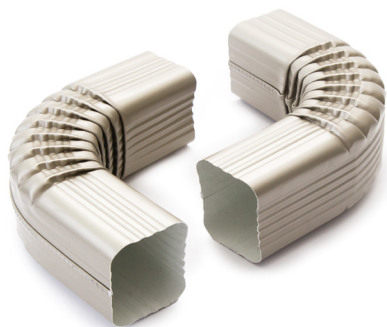

**CODO FRONTAL 60 x 80 x 0,64 mm - 70° / 88° (EXT. / INT.)
ONDULADO**

CANTIDAD

unidad



**CODO LATERAL 60 x 80 x 0,64 mm - 70° / 88° (IZQ. / DER.)
ONDULADO**

CANTIDAD

unidad



**CODO FRONTAL 60 x 80 x 0,64 mm - 70° / 88° (EXT. / INT.)
LISO**

CANTIDAD

unidad



**CODO LATERAL 60 x 80 x 0,64 mm - 70° / 88° (IZQ. / DER.)
LISO**

CANTIDAD

unidad

DESVIACIÓN FRONTAL 60 x 80 x 0,64 mm ONDULADA

CANTIDAD _____

unidad _____



DESVIACIÓN LATERAL 60 x 80 x 0,64 mm (IZQ. / DER.) ONDULADA

CANTIDAD _____

unidad _____



DESVIACIÓN FRONTAL 60 x 80 x 0,64 mm LISA

CANTIDAD _____

unidad _____



DESVIACIÓN LATERAL 60 x 80 x 0,64 mm (IZQ. / DER.) LISA

CANTIDAD _____

unidad _____



Desviación máxima de 10 cm. Otras dimensiones a petición.

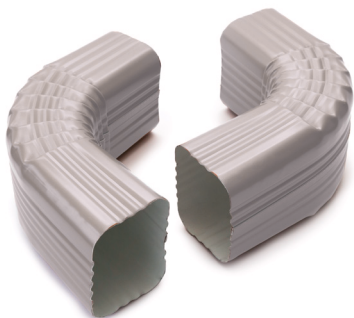

**CODO FRONTAL 75 x 105 x 0,64 mm - 70° / 88° (EXT. / INT.)
ONDULADO**

CANTIDAD

unidad

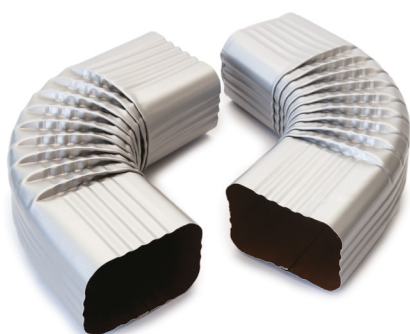

**CODO LATERAL 75 x 105 x 0,64 mm - 70° / 88° (IZQ. / DER.)
ONDULADO**

CANTIDAD

unidad

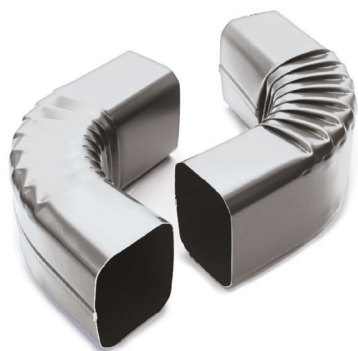

**CODO FRONTAL 75 x 105 x 0,64 mm - 70° / 88° (EXT. / INT.)
LISO**

CANTIDAD

unidad

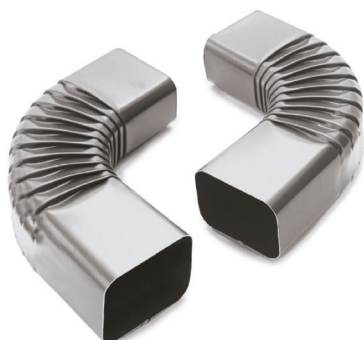

**CODO LATERAL 75 x 105 x 0,64 mm - 70° / 88° (IZQ. / DER.)
LISO**

CANTIDAD

unidad

DESVIACIÓN FRONTAL 75 x 105 x 0,64 mm ONDULADA

CANTIDAD

unidad



DESVIACIÓN LATERAL 75 x 105 x 0,64 mm (IZQ. / DER.) ONDULADA

CANTIDAD

unidad



DESVIACIÓN FRONTAL 75 x 105 x 0,64 mm LISA

CANTIDAD

unidad

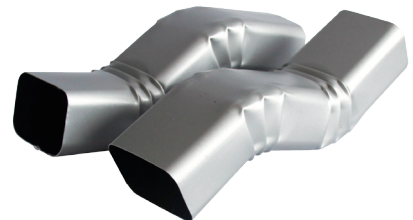

DESVIACIÓN LATERAL 75 x 105 x 0,64 mm (IZQ. / DER.) LISA

CANTIDAD

unidad





**CODO MOD. REDONDO LISO / ONDULADO - 70° / 88°
(EXT. / INT.)**

MODELO

D. 80 mm

D. 100 mm



DESVIACIÓN MOD. REDONDO LISA / ONDULADA

MODELO

D. 80 mm

D. 100 mm

Desviación máxima de 10 cm. Otras dimensiones a petición.



CODO MOD. REDONDO JUNTA ALZADA - 70°

MODELO

D. 80 mm

D. 100 mm

TAPA MODELO 300

CANTIDAD POR CAJA

25 pares

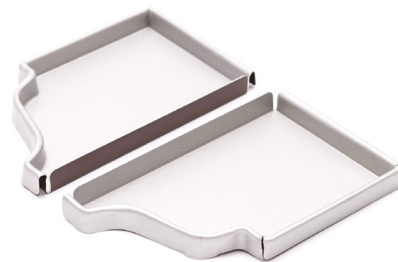

TAPA MODELO 325

CANTIDAD POR CAJA

25 pares



TAPA MODELO 325 EVO

CANTIDAD POR CAJA

20 pares

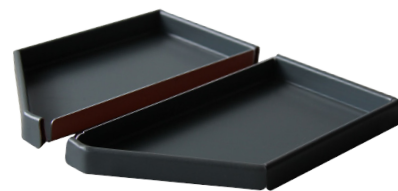

TAPA MODELO 380

CANTIDAD POR CAJA

20 pares

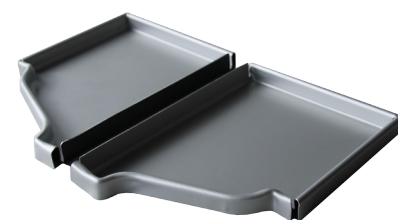

TAPA MODELO REDONDO 270

CANTIDAD POR CAJA

25 pares





TAPA MODELO REDONDO 300 SM

CANTIDAD POR CAJA

25 pares



ESCUADRA 90° MODELO 300 (EXT./INT.)

CANTIDAD POR CAJA

24 unidades

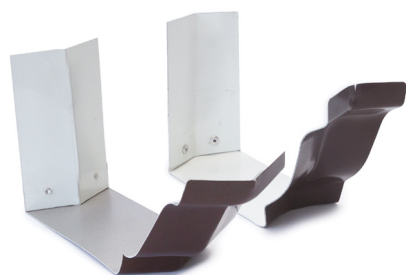

ESCUADRA 135° MODELO 300 (EXT./INT.)

CANTIDAD POR CAJA

24 unidades

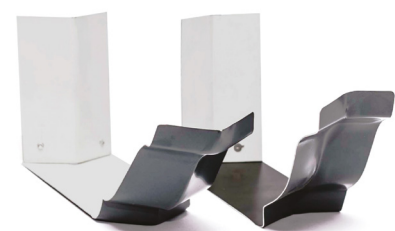

ESCUADRA 90° MODELO 325 (EXT./INT.)

CANTIDAD POR CAJA

24 unidades

ESCUADRA 90° MODELO 325 EVO (EXT./INT.)

CANTIDAD POR CAJA

24 unidades

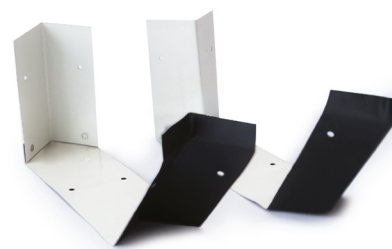

ESCUADRA 90° MODELO 380 (EXT./INT.)

CANTIDAD POR CAJA

24 unidades

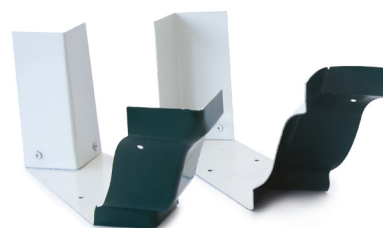

ESCUADRA 90° MODELO REDONDO 270 (EXT./INT.)

CANTIDAD POR CAJA

24 unidades



ESCUADRA 90° MODELO REDONDO 300 SM (EXT./INT.)

CANTIDAD POR CAJA

24 unidades





FIJACIÓN P/ BAJANTE 60 x 80 ALUMINIO LACADO

CANTIDAD POR CAJA

200 unidades



FIJACIÓN P/ BAJANTE 60 x 80 ALUMINIO CRUDO

CANTIDAD POR CAJA

200 unidades



FIJACIÓN P/ BAJANTE 75 x 105 ALUMINIO LACADO

CANTIDAD POR CAJA

100 unidades

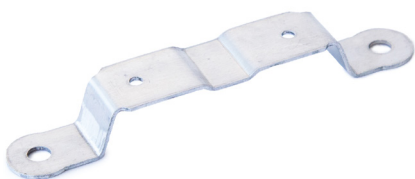

FIJACIÓN P/ BAJANTE 75 x 105 ALUMINIO CRUDO

CANTIDAD POR CAJA

100 unidades

FIJACIÓN P/ BAJANTE (2 ELEMENTOS)

CANTIDAD POR CAJA

200 unidades



NACIMIENTO 70 mm

CANTIDAD POR CAJA

200 unidades



NACIMIENTO

MODELO | CANTIDAD POR CAJA

63 mm | 200 uni.

80 mm | 130 uni.

90 mm | 100 uni.

100 mm | 80 uni.





NACIMIENTO RECTANGULAR

MODELO | CANTIDAD POR CAJA

60 x 80 mm | 200 uni.

75 x 105 mm | 100 uni.

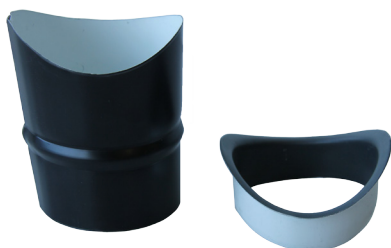

NACIMIENTO OVAL PARA MODELO REDONDO

MODELO

nacimiento 80 mm

conexión nacimiento 80 mm

nacimiento 100 mm

conexión nacimiento 100 mm



NACIMIENTO DE ABRAZAR C/SALIDA

MODELO

80 mm

100 mm

CADENA DE ALUMINIO (METRO)

ACABADO

cru

lacado

SE VENDE POR METRO | ESPESOR - 5 mm DIÁMETRO

COLORES DISPONIBLES

Blanco	Marrón Claro	Dorado	Azul 5010
Beige 1015	Marrón Oscuro	Ocre	Azul 5013
Beige 04	Gris 9006	Negro 9005	Verde 6005
Beige Rosa	Gris 7011	Teja Claro	Verde 6009
Bordeaux	Gris 7016	Teja Oscuro	
Rojo 3001	Cobre Viejo		

PALETA DE COLORES DISPONIBLE EN LA PÁGINA 23



CONO ALUMINIO

CANTIDAD

unidad



BAJANTE DE PROTECCIÓN

MODELO

para bajante 60 x 80

para bajante 75 x 105

Se vende en bajantes de 2 m.





COLECTOR MODELO RECTANGULAR C/ SOCORRO

MODELO

pequeño

medio

grande



COLECTOR MODELO RECTANGULAR

MODELO

pequeño

medio

grande



COLECTOR MODELO REDONDO

DIMENSIÓN

23 x 18 x 13 cm

COLECTOR MODELO EVO

MODELO

300

380



CONEXIÓN MODELO EVO

DIMENSIÓN

14 x 14 x 8,5 cm



DIMENSIONES

COLECTOR MODELO RECTANGULAR CON O SIN SOCORRO

	A	B	C
pequeño	17 cm	15,5 cm	10 cm
medio	23 cm	20 cm	13,5 cm
grande	33 cm	30 cm	15 cm

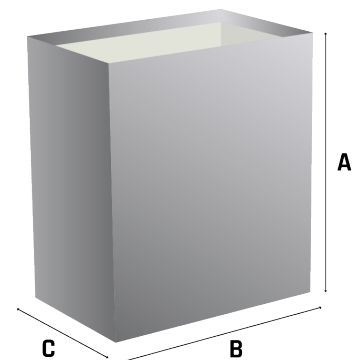

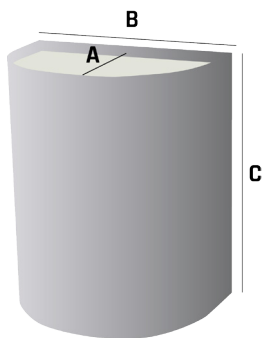

COLECTOR MODELO REDONDO

A	B	C
13 cm	18 cm	23 cm

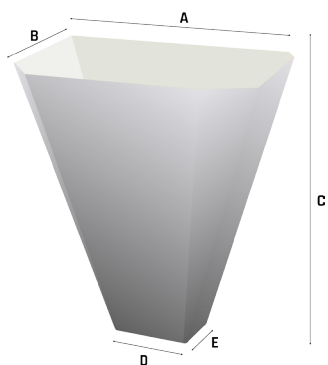

COLECTOR MODELO EVO

MODELO	A	B	C	D	E
300	20 cm	11,5 cm	23 cm	6,5 cm	4,5 cm
380	23 cm	14 cm	24 cm	9 cm	6,5 cm

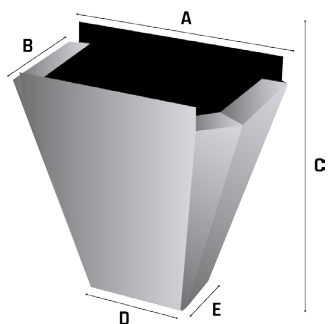











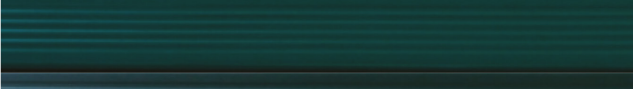





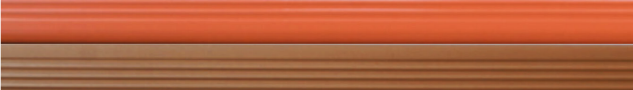
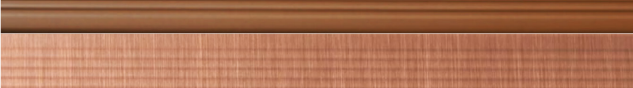

CONEXIÓN MODELO EVO

A	B	C	D	E
14 cm	8,5 cm	14 cm	6,5 cm	4,5 cm

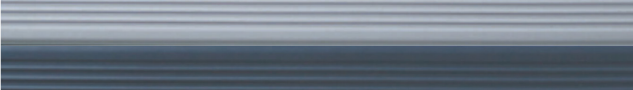
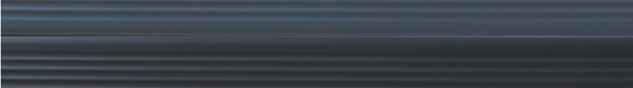
PALETA DE COLORES



	ROJO 3001
	AZUL 5010
	AZUL 5013
	VERDE 6005
	VERDE 6009
	MARRÓN CLARO
	MARRÓN OSCURO
	BORDEAUX
	TEJA OSCURO
	TEJA CLARO
	OCRE
	COBRE NUEVO
	COBRE VIEJO
	BEIGE ROSA
	BEIGE 1015
	BEIGE 04
	DORADO
	BLANCO
	GRIS 9006
	GRIS 7011
	GRIS 7016
	NEGRO 9005



02

ALUMINIO LACADO ESTRUCTURADO (PA)

TABLA DE EQUIVALENCIAS

ESPESOR: 0,70 | 1 mm

DENSIDAD: 2,70 g/cm³

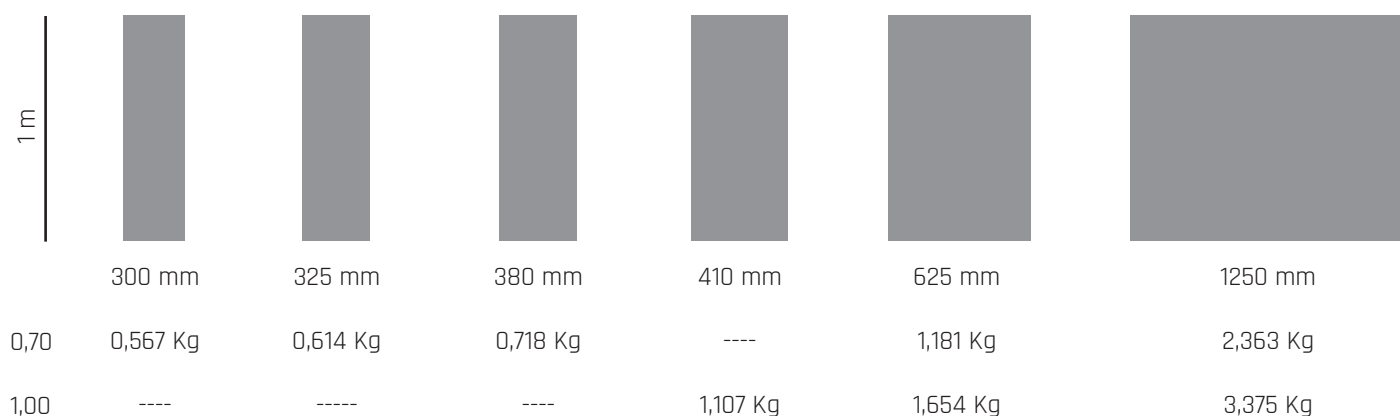

	300 mm	325 mm	380 mm	410 mm	625 mm	1250 mm
0,70	0,567 Kg	0,614 Kg	0,718 Kg	----	1,181 Kg	2,363 Kg
1,00	----	----	----	1,107 Kg	1,654 Kg	3,375 Kg

CÓMO CALCULAR EL PESO POR METRO

ESPESOR x ANCHURA x DENSIDAD

ej: 0,70 mm x 300 mm x 2,7 g/cm³

Si la anchura deseada no se encuentra en stock, se puede suministrar cortando la anchura superior, más el precio del servicio de corte.

LACADO

POLIAMIDA

Las principales características de la pintura de poliamida (PA) son una base de imprimación protectora, seguida de un lacado de poliamida que proporciona una excelente adherencia y una fuerte estructura reforzada del material. Este componente resulta en una pintura texturizada con mayor flexibilidad y excelente resistencia física, química y a la abrasión, al mismo tiempo que se obtiene un producto que repele la acumulación de suciedad. Es una pintura que ofrece a los clientes una garantía extra de alta resistencia y durabilidad.

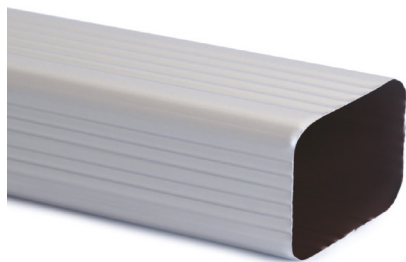

**BAJANTE MOD. RECTANGULAR 60 x 80 x 0,64 mm
LISO / ONDULADO**

CANTIDAD POR CAJA

30 metros

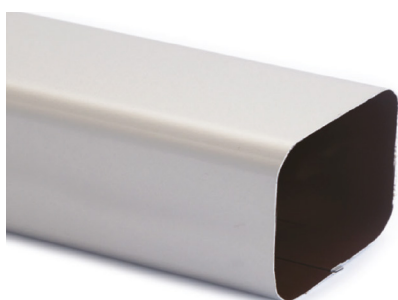

**BAJANTE MOD. RECTANGULAR 75 x 105 x 0,64 mm
LISO / ONDULADO**

CANTIDAD POR CAJA

30 metros

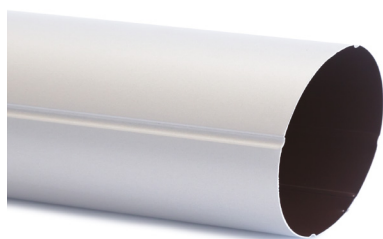

BAJANTE MOD. REDONDO 80 x 0,64 mm LISO / ONDULADO

CANTIDAD POR CAJA

30 metros

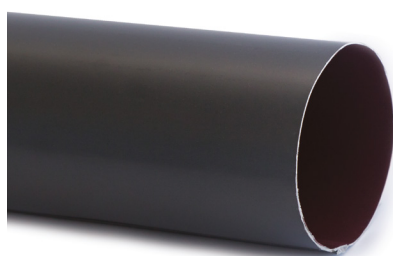

BAJANTE MOD. REDONDO 100 x 0,64 mm LISO / ONDULADO

CANTIDAD POR CAJA

30 metros

**CODO FRONTAL 60 x 80 x 0,64 mm - 70° / 88° (EXT. / INT.)
ONDULADO**

CANTIDAD

unidad

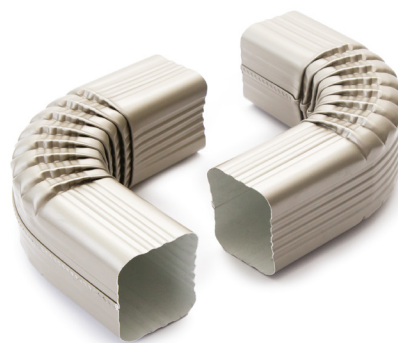

**CODO LATERAL 60 x 80 x 0,64 mm - 70° / 88° (IZQ. / DER.)
ONDULADO**

CANTIDAD

unidad

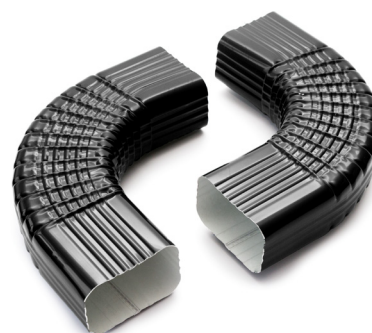

**CODO FRONTAL 60 x 80 x 0,64 mm - 70° / 88° (EXT. / INT.)
LISO**

CANTIDAD

unidad

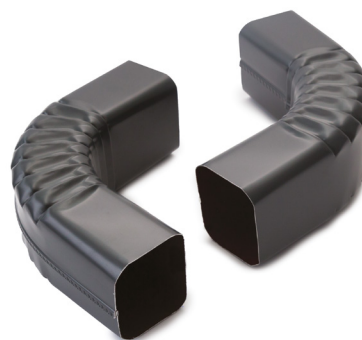

**CODO LATERAL 60 x 80 x 0,64 mm - 70° / 88° (IZQ. / DER.)
LISO**

CANTIDAD

unidad





DESVIACIÓN FRONTAL 60 x 80 x 0,64 mm ONDULADA

CANTIDAD

unidad



DESVIACIÓN LATERAL 60 x 80 x 0,64 mm (IZQ. / DER.) ONDULADA

CANTIDAD

unidad



DESVIACIÓN FRONTAL 60 x 80 x 0,64 mm LISA

CANTIDAD

unidad



DESVIACIÓN LATERAL 60 x 80 x 0,64 mm (IZQ. / DER.) LISA

CANTIDAD

unidad

Desviación máxima de 10 cm. Otras dimensiones a petición.

**CODO FRONTAL 75 x 105 x 0,64 mm - 70° / 88° (EXT. / INT.)
ONDULADO**

CANTIDAD

unidad

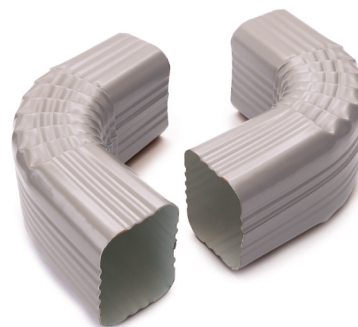

**CODO LATERAL 75 x 105 x 0,64 mm - 70° / 88° (IZQ. / DER.)
ONDULADO**

CANTIDAD

unidad

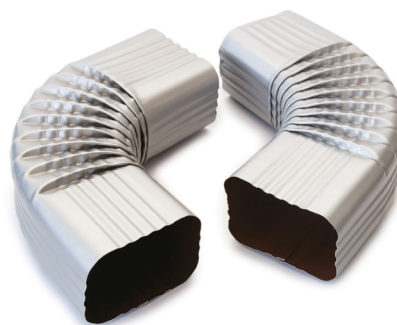

**CODO FRONTAL 75 x 105 x 0,64 mm - 70° / 88° (EXT. / INT.)
LISO**

CANTIDAD

unidad

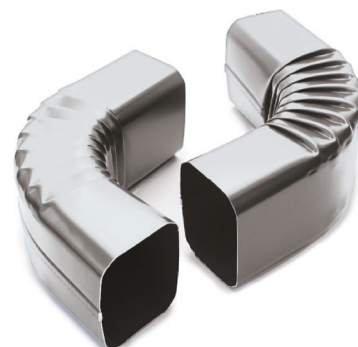

**CODO LATERAL 75 x 105 x 0,64 mm - 70° / 88° (IZQ. / DER.)
LISO**

CANTIDAD

unidad



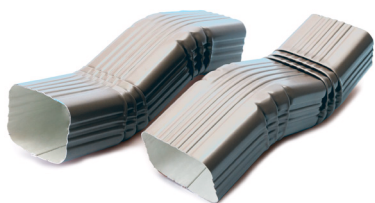

DESVIACIÓN FRONTAL 75 x 105 x 0,64 mm ONDULADA

CANTIDAD

unidad



DESVIACIÓN LATERAL 75 x 105 x 0,64 mm (IZQ. / DER.) ONDULADA

CANTIDAD

unidad



DESVIACIÓN FRONTAL 75 x 105 x 0,64 mm LISA

CANTIDAD

unidad



DESVIACIÓN LATERAL 75 x 105 x 0,64 mm (IZQ. / DER.) LISA

CANTIDAD

unidad

Desviación máxima de 10 cm. Otras dimensiones a petición.

**CODO MOD. REDONDO LISO / ONDULADO - 70° / 88°
(EXT. / INT.)**

MODELO

D. 80 mm

D. 100 mm



DESVIACIÓN MOD. REDONDO LISA / ONDULADA

MODELO

D. 80 mm

D. 100 mm



Desviación máxima de 10 cm. Otras dimensiones a petición.

CODO MOD. REDONDO JUNTA ALZADA - 70°

MODELO

D. 80 mm

D. 100 mm



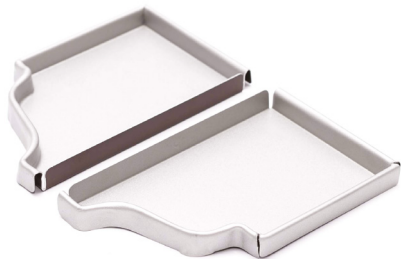

TAPA MODELO 300

CANTIDAD POR CAJA

25 pares



TAPA MODELO 325

CANTIDAD POR CAJA

25 pares

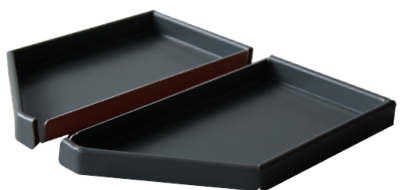

TAPA MODELO 325 EVO

CANTIDAD POR CAJA

20 pares

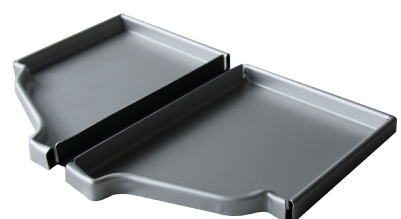

TAPA MODELO 380

CANTIDAD POR CAJA

20 pares



TAPA MODELO REDONDO 270

CANTIDAD POR CAJA

25 pares

TAPA MODELO REDONDO 300 SM

CANTIDAD POR CAJA

25 pares



ESCUADRA 90° MODELO 300 (EXT./INT.)

CANTIDAD POR CAJA

24 unidades



ESCUADRA 135° MODELO 300 (EXT./INT.)

CANTIDAD POR CAJA

24 unidades

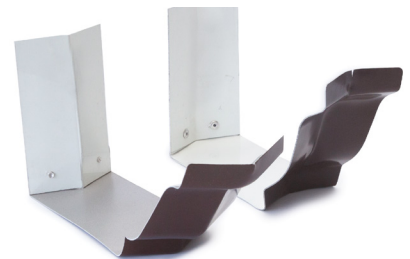

ESCUADRA 90° MODELO 325 (EXT./INT.)

CANTIDAD POR CAJA

24 unidades



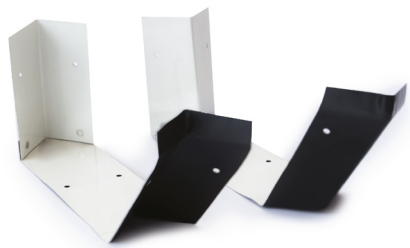

ESCUADRA 90° MODELO 325 EVO (EXT./INT.)

CANTIDAD POR CAJA

24 unidades

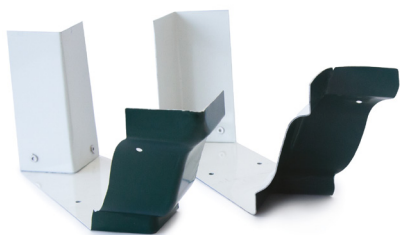

ESCUADRA 90° MODELO 380 (EXT./INT.)

CANTIDAD POR CAJA

24 unidades



ESCUADRA 90° MODELO REDONDO 270 (EXT./INT.)

CANTIDAD POR CAJA

24 unidades



ESCUADRA 90° MODELO REDONDO 300 SM (EXT./INT.)

CANTIDAD POR CAJA

24 unidades

FIJACIÓN P/ BAJANTE 60 x 80 ALUMINIO LACADO

CANTIDAD POR CAJA

200 unidades

Disponible en Sablé 100 y Sablé 200.



FIJACIÓN P/ BAJANTE 75 x 105 ALUMINIO LACADO

CANTIDAD POR CAJA

100 unidades

Disponible en Sablé 100 y Sablé 200.



FIJACIÓN P/ BAJANTE (2 ELEMENTOS)

CANTIDAD POR CAJA

200 unidades



NACIMIENTO DE ABRAZAR C/SALIDA

MODELO

80 mm

100 mm





CONO ALUMINIO

CANTIDAD

unidad



COLECTOR MODELO RECTANGULAR

MODELO

pequeño

medio

grande



COLECTOR MODELO RECTANGULAR C/ SOCORRO

MODELO

pequeño

medio

grande

COLECTOR MODELO REDONDO

DIMENSIÓN

23 x 18 x 13 cm



COLECTOR MODELO EVO

MODELO

300

380



CONEXIÓN MODELO EVO

DIMENSIÓN

14 x 14 x 8,5 cm



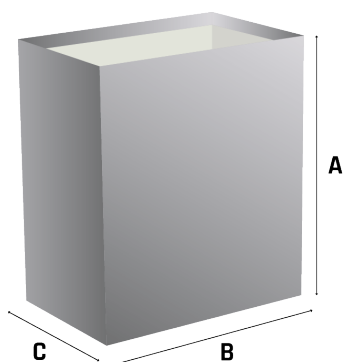

DIMENSIONES

COLECTOR MODELO RECTANGULAR C/S SOCORRO

	A	B	C
pequeño	17 cm	15,5 cm	10 cm
medio	23 cm	20 cm	13,5 cm
grande	33 cm	30 cm	15 cm

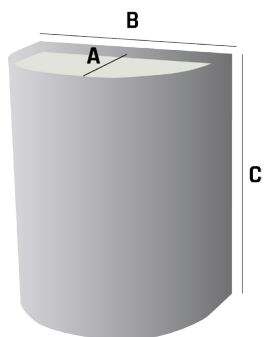

COLECTOR MODELO REDONDO

A	B	C
13 cm	18 cm	23 cm

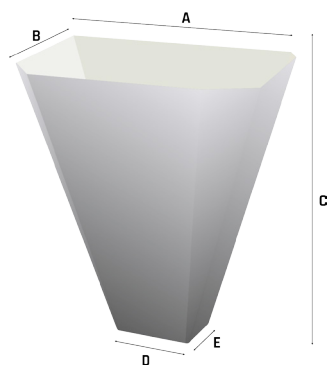

COLECTOR MODELO EVO

MODELO	A	B	C	D	E
300	20 cm	11,5 cm	23 cm	6,5 cm	4,5 cm
380	23 cm	14 cm	24 cm	9 cm	6,5 cm

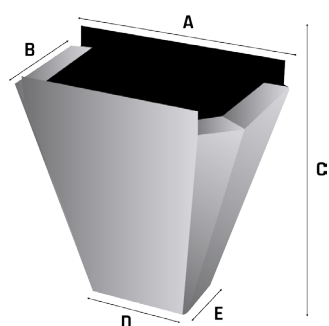

CONEXIÓN MODELO EVO

A	B	C	D	E
14 cm	8,5 cm	14 cm	6,5 cm	4,5 cm

PALETA DE COLORES (PA)



MARRÓN OSCURO

TEJA

COBRE

BEIGE 1015

BLANCO

GRIS 7035

GRIS 7036

GRIS 9006

GRIS 7011

GRIS 7016

SABLÉ 100

SABLÉ 200

SABLÉ 2900

NEGRO 9005

A close-up photograph of a large roll of dark grey, textured material, possibly a fabric or film, with a white '03' overlaid in the foreground. The material has a fine, woven texture and is curved, suggesting it's part of a large roll. The background is slightly blurred, showing more of the material and some industrial equipment.



03

ALUMINOX

TABLA DE EQUIVALENCIAS

ESPESOR: 0,74 mm

DENSIDAD: 2,70 g/cm³

1 m			
	270 mm	300 mm	1250 mm
0,74	0,539 Kg	0,599 Kg	2,498 Kg

OTRAS ANCHURAS DISPONIBLES A PETICIÓN

CÓMO CALCULAR EL PESO POR METRO

ESPESOR x ANCHURA x DENSIDAD

ej: 0,74 mm x 300 mm x 2,7 g/cm³

LACADO

POLIÉSTER ESPECIAL

Aluminio de alta calidad en una aleación con una dureza y un acabado especialmente diseñados para canchales, tejados y fachadas. La pintura, a base de resinas de poliéster (PE) y pigmentos especiales, va precedida de un tratamiento especial que le confiere características visuales únicas. Además de las características principales de buena adhesión, excelente flexibilidad y buena resistencia física y química, el producto tiene el aspecto metálico del acero inoxidable en dos tonos diferentes (Inox y Champagne).

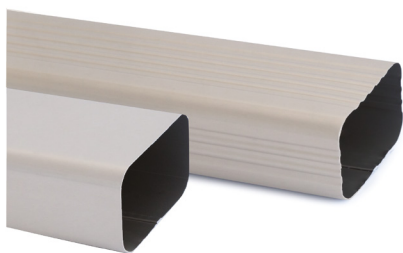

BAJANTE MOD. RECTANGULAR
60 x 80 x 0,64 mm / 75 x 105 x 0,64 mm LISO / ONDULADO

CANTIDAD POR CAJA

30 metros

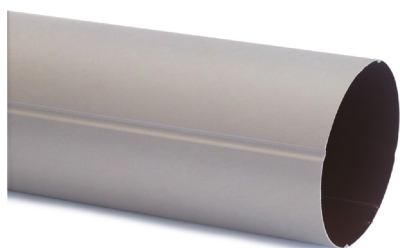

BAJANTE MOD. REDONDO
80 x 0,64 mm / 100 x 0,64 mm LISO / ONDULADO

CANTIDAD POR CAJA

30 metros

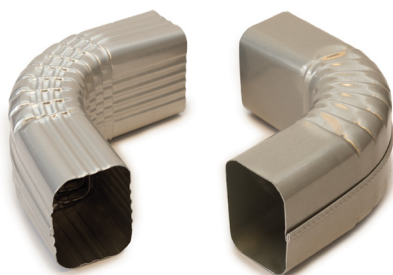

CODO FRONTAL LISO / ONDULADO - 70° / 88° (EXT. / INT.)

DIMENSIÓN

60 x 80 x 0,64 mm

75 x 105 x 0,64 mm

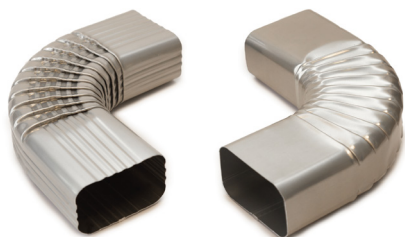

CODO LATERAL LISO / ONDULADO - 70° / 88° (IZQ. / DER.)

DIMENSIÓN

60 x 80 x 0,64 mm

75 x 105 x 0,64 mm

**CODO MOD. REDONDO LISO / ONDULADO - 70° / 88°
(EXT. / INT.)**

MODELO

D. 80 mm

D. 100 mm



TAPA PARA CANALÓN

MODELO | CANTIDAD POR CAJA

300 | 25 pares

325 | 25 pares

380 | 20 pares

evo | 20 pares

redondo 270 | 25 pares

redondo 300 SM | 25 pares



ESCUADRA (EXT. / INT.)

MODELO | CANTIDAD POR CAJA

300 (90°) | 24 unid.

300 (135°) | 24 unid.

325 (90°) | 24 unid.

380 (90°) | 24 unid.

evo (90°) | 24 unid.

redondo 270 (90°) | 24 unid.

redondo 300 SM (90°) | 24 unid.

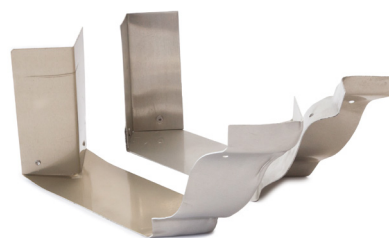



COLECTOR MODELO RECTANGULAR

MODELO

pequeño

medio

grande



COLECTOR MODELO RECTANGULAR C/ SOCORRO

MODELO

pequeño

medio

grande



COLECTOR MODELO REDONDO

DIMENSIÓN

23 x 18 x 13 cm



COLECTOR MODELO EVO

MODELO

300

380



CONEXIÓN MODELO EVO

DIMENSIÓN

14 x 14 x 8,5 cm

DIMENSIONES

COLECTOR MODELO RECTANGULAR C/S SOCORRO

	A	B	C
pequeño	17 cm	15,5 cm	10 cm
medio	23 cm	20 cm	13,5 cm
grande	33 cm	30 cm	15 cm

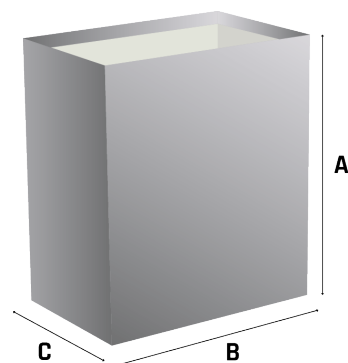

COLECTOR MODELO REDONDO

A	B	C
13 cm	18 cm	23 cm

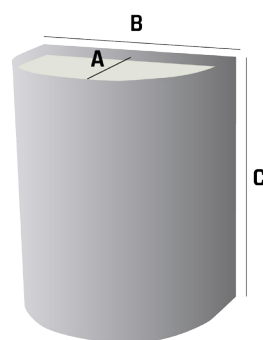

COLECTOR MODELO EVO

MODELO	A	B	C	D	E
300	20 cm	11,5 cm	23 cm	6,5 cm	4,5 cm
380	23 cm	14 cm	24 cm	9 cm	6,5 cm

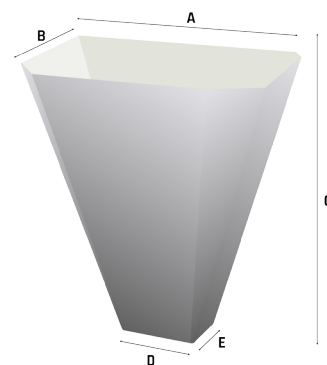

CONEXIÓN MODELO EVO

A	B	C	D	E
14 cm	8,5 cm	14 cm	6,5 cm	4,5 cm

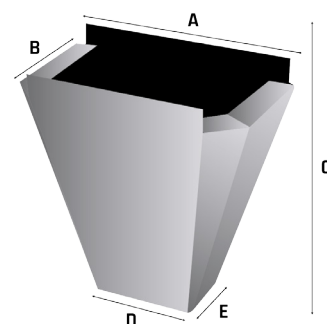



0 4

ALUMINIO MADERA

TABLA DE EQUIVALENCIAS

ESPESOR: 0,70 mm
DENSIDAD: 2,70 g/cm³

E		
	300 mm	1250 mm
0,70	0,567 Kg	2,363 Kg

OTRAS ANCHURAS DISPONIBLES A PETICIÓN

CÓMO CALCULAR EL PESO POR METRO

ESPESOR x ANCHURA x DENSIDAD
ej: 0,70 mm x 300 mm x 2,7 g/cm³

LACADO

POLIAMIDA ESPECIAL

Aluminio de alta calidad en una aleación con una dureza y un acabado especialmente diseñados para canchales, tejados y fachadas. La pintura, a base de resinas de poliamida (PA) y con varias pasadas en la línea de pintura, en rodillos especiales, da al producto un aspecto de madera natural de forma muy realista y en dos variantes (Nogal y Madera Oscura). Sus principales características son una excelente adherencia y una fuerte estructura de pintura reforzada por el uso de poliamida. Se trata de una pintura con aspecto texturizado, gran flexibilidad y excelente resistencia física, química y a la abrasión, obteniendo al mismo tiempo un producto que evita la acumulación de suciedad.

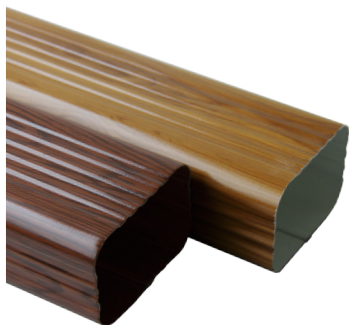

BAJANTE MOD. RECTANGULAR
60 x 80 x 0,64mm / 75 x 105 x 0,64 mm LISO / ONDULADO

CANTIDAD POR CAJA

30 metros



BAJANTE MOD. REDONDO
80 x 0,64 mm / 100 x 0,64 mm LISO / ONDULADO

CANTIDAD POR CAJA

30 metros

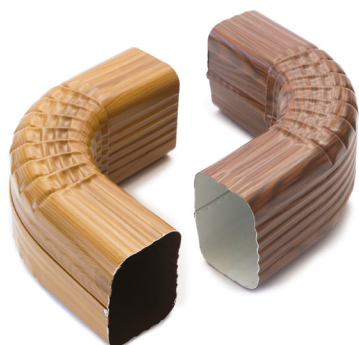

CODO FRONTAL LISO / ONDULADO - 70° / 88° (EXT. / INT.)

DIMENSIÓN

60 x 80 x 0,64 mm

75 x 105 x 0,64 mm

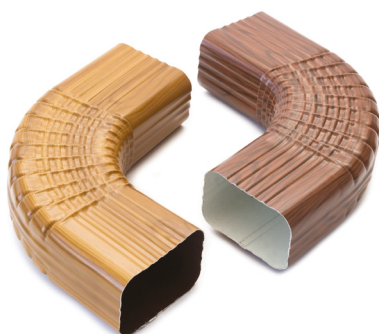

CODO LATERAL LISO / ONDULADO - 70° / 88° (IZQ. / DER.)

DIMENSIÓN

60 x 80 x 0,64 mm

75 x 105 x 0,64 mm

**CODO MOD. REDONDO LISO / ONDULADO - 70° / 88°
(EXT. / INT.)**

MODELO

D. 80 mm

D. 100 mm



TAPA PARA CANALÓN

MODELO | CANTIDAD POR CAJA

300 | 25 pares

325 | 25 pares

380 | 20 pares

evo | 20 pares

redondo 270 | 25 pares

redondo 300 SM | 25 pares



ESCUADRA (EXT. / INT.)

MODELO | CANTIDAD POR CAJA

300 (90°) | 24 unid.

300 (135°) | 24 unid.

325 (90°) | 24 unid.

380 (90°) | 24 unid.

evo (90°) | 24 unid.

redondo 270 (90°) | 24 unid.

redondo 300 SM (90°) | 24 unid.

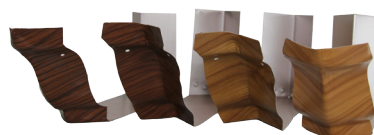



COLECTOR MODELO RECTANGULAR

MODELO

pequeño

medio

grande



COLECTOR MODELO RECTANGULAR C/ SOCORRO

MODELO

pequeño

medio

grande



COLECTOR MODELO REDONDO

DIMENSIÓN

23 x 18 x 13 cm

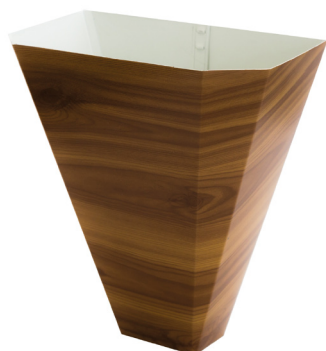

COLECTOR MODELO EVO

MODELO

300

380



CONEXIÓN MODELO EVO

DIMENSIÓN

14 x 14 x 8,5 cm

DIMENSIONES

COLECTOR MODELO RECTANGULAR C/S SOCORRO

	A	B	C
pequeño	17 cm	15,5 cm	10 cm
medio	23 cm	20 cm	13,5 cm
grande	33 cm	30 cm	15 cm

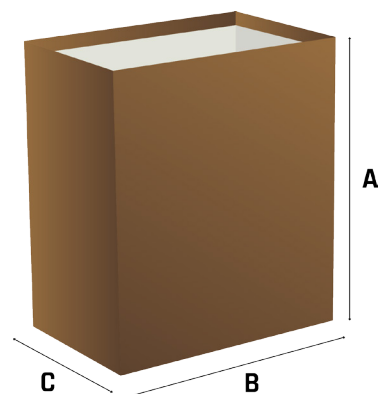

COLECTOR MODELO REDONDO

A	B	C
13 cm	18 cm	23 cm

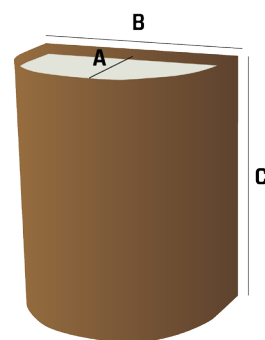

COLECTOR MODELO EVO

MODELO	A	B	C	D	E
300	20 cm	11,5 cm	23 cm	6,5 cm	4,5 cm
380	23 cm	14 cm	24 cm	9 cm	6,5 cm

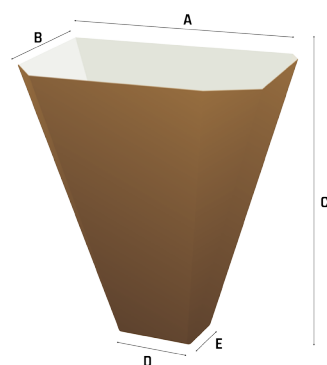

CONEXIÓN MODELO EVO

A	B	C	D	E
14 cm	8,5 cm	14 cm	6,5 cm	4,5 cm

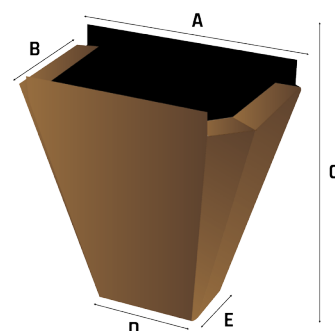



ES

ACCESORIOS | ALUMINIO DURO

GANCHO DISTANCIADOR SUR/NORTE MOD.300 (ALUMINIO DURO 2 mm)

CANTIDAD POR CAJA

500 unidades



GANCHO DISTANCIADOR MOD. 325 | MOD. 380 (ALUMINIO DURO 2 mm)

CANTIDAD POR CAJA

350 unidades



GANCHO DISTANCIADOR MOD. 300 PARA PLIEGUE (ALUMINIO DURO 2 mm)

CANTIDAD POR CAJA

150 unidades



GANCHO DISTANCIADOR MOD. 325 | MOD. 380 PARA PLIEGUE (ALUMINIO DURO 2 mm)

CANTIDAD POR CAJA

150 unidades





**PATO TEJA 10 mm MODELO NORMAL / PLETINA CORTA
(ALUMINIO 3 mm)**

CANTIDAD POR CAJA

300 unidades

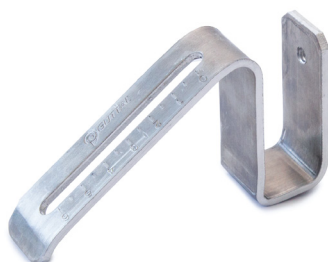

**PATO TEJA 15 mm MODELO NORMAL / PLETINA CORTA
(ALUMINIO 3 mm)**

CANTIDAD POR CAJA

300 unidades



**PATO TEJA 20 mm MODELO NORMAL / PLETINA CORTA
(ALUMINIO 3 mm)**

CANTIDAD POR CAJA

300 unidades



**PATO TEJA 25 mm MODELO NORMAL / PLETINA CORTA
(ALUMINIO 3 mm)**

CANTIDAD POR CAJA

250 unidades

**PATO TEJA 32 mm MODELO NORMAL / PLETINA CORTA
(ALUMINIO 3 mm)**

CANTIDAD POR CAJA

200 unidades



**PATO TEJA 40 mm MODELO NORMAL / PLETINA CORTA
(ALUMINIO 3 mm)**

CANTIDAD POR CAJA

200 unidades



**PATO TEJA 50 mm MODELO NORMAL / PLETINA CORTA
(ALUMINIO 3 mm)**

CANTIDAD POR CAJA

200 unidades



**PATO TEJA 60 mm MODELO NORMAL / PLETINA CORTA
(ALUMINIO 3 mm)**

CANTIDAD POR CAJA

200 unidades

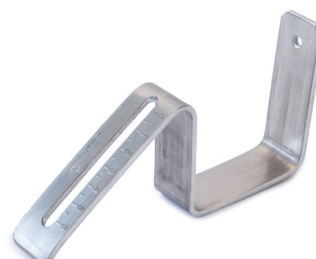



GANCHO P/PLIEGUE C/VARA INCLUIDA

DIMENSIÓN | CANTIDADE POR CAJA

15 cm | 150 unidades

20 cm | 150 unidades

25 cm | 150 unidades

30 cm | 150 unidades

se vende sin montar.



**SOPORTE DE PARED AGUJERO SUP. INOX PURO
(PLETINA 95 MM)**

DIMENSIÓN | CANTIDADE POR CAJA

15 cm | 150 unidades

20 cm | 150 unidades

25 cm | 150 unidades

30 cm | 150 unidades



**SOPORTE DE PARED AGUJERO LAT. INOX PURO
(PLETINA 95 MM)**

DIMENSIÓN | CANTIDADE POR CAJA

15 cm | 150 unidades

20 cm | 150 unidades

25 cm | 150 unidades

30 cm | 150 unidades

**SOPORTE DE PARED AGUJERO SUP. INOX PURO
(PLETINA 75 MM)**

DIMENSIÓN | CANTIDAD POR CAJA

15 cm | 150 unidades

20 cm | 150 unidades

25 cm | 150 unidades

30 cm | 150 unidades



PLETINA AGUJERO SUPERIOR INOX (95 MM)

CANTIDAD POR CAJA

250 unidades

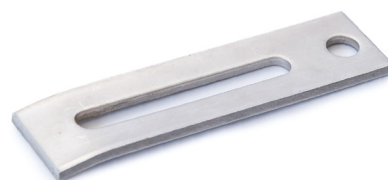

PLETINA AGUJERO LATERAL INOX (95 MM)

CANTIDAD POR CAJA

250 unidades



PLETINA AGUJERO SUPERIOR MODELO CORTO INOX (75 MM)

CANTIDAD POR CAJA

250 unidades





GANCHO DE NIEVE

CANTIDAD POR CAJA

150 unidades



VARA DE INOX (8 mm)

Se vende en varas de 4,10 m. Posibilidad de compra cortada a medida.

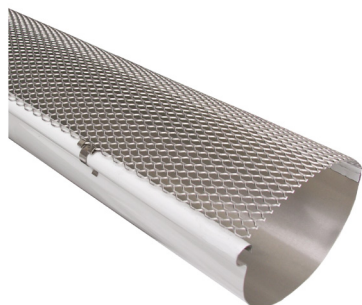

REJILLA PROTETORA EN ALUMINIO

CANTIDAD

metro l 13,5 cm

La anchura de la red es de 13 cm y se vende por metros en una cantidad mínima de 2 metros lineales.

m2

Se vende en rollos de 5,5 metros de longitud.

GRAMPO TEJA PARA LIP



PRESENTACIÓN DE UN NUEVO PRODUCTO

- REQUISITO DE APLICACIÓN: PERFILADORA CON PLIEGUE
- VENTAJA: MONTAJE RÁPIDO

DIMENSIONES

15 mm

20 mm

32 mm

40 mm

50 mm

60 mm

Gancho compuesto por tres elementos que se venden por separado.

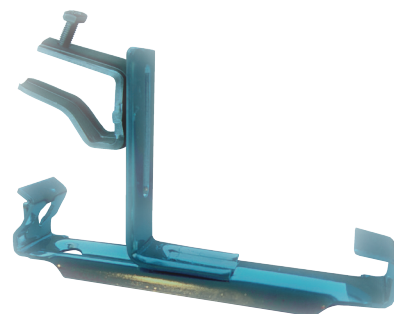

SISTEMA DE FIJACIÓN PATO TEJA PARA PLIEGUE

1 CANALÓN

2 PATO TEJA PARA PLIEGUE

3 GANCHO PARA PLIEGUE

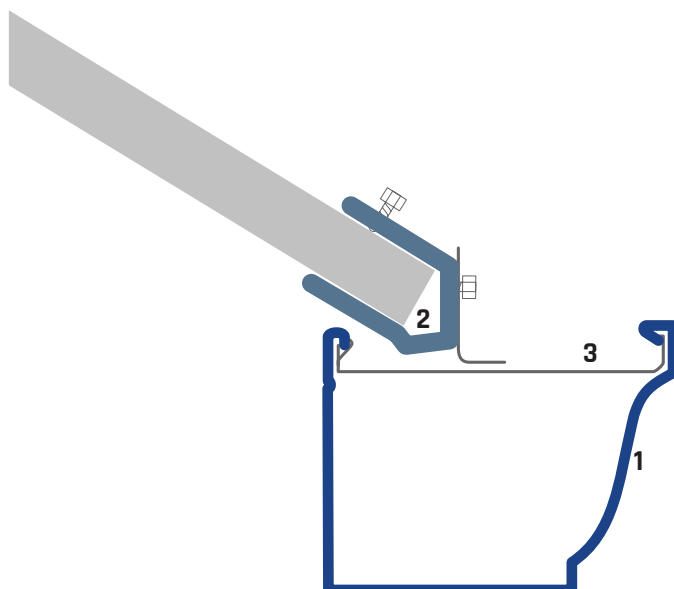

SISTEMAS DE FIJACIÓN

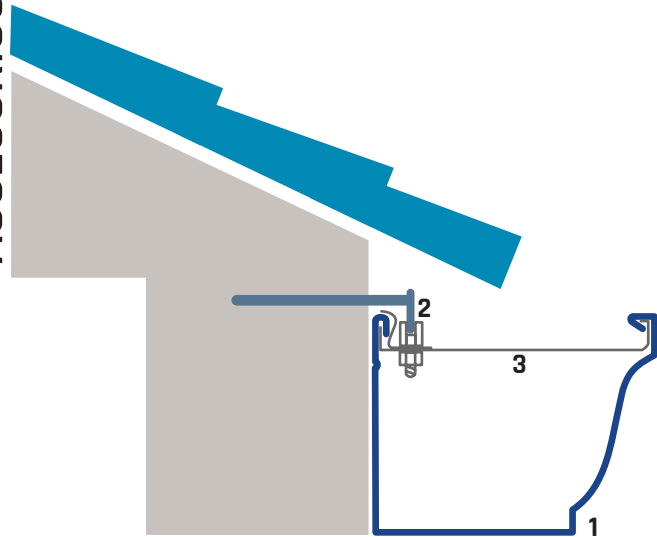

SISTEMA DE FIJACIÓN GANCHO P/PLIEGUE C/SOPORTE INCLUIDO

- 1 CANALÓN
- 2 GANCHO P/PLIEGUE C/VARA
- 3 GANCHO DISTANCIADOR

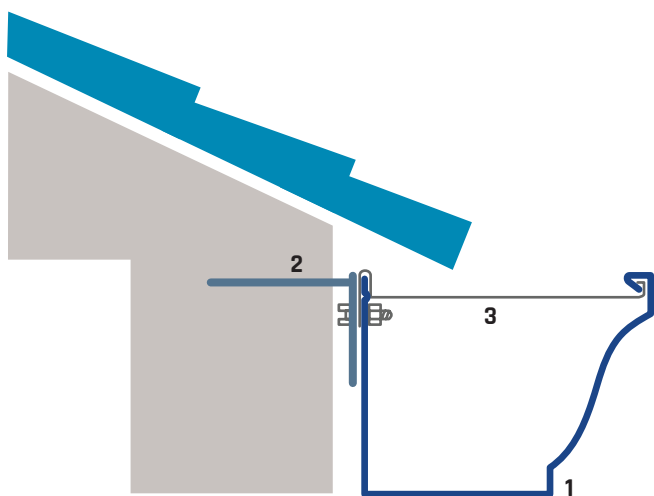

SISTEMA DE FIJACIÓN SOPORTE DE PARED AGUJERO SUP/LAT. 90/75 mm CON GANCHO DISTANCIADOR

- 1 CANALÓN
- 2 SOPORTE DE PARED C/ AGUJERO
- 3 GANCHO DISTANCIADOR

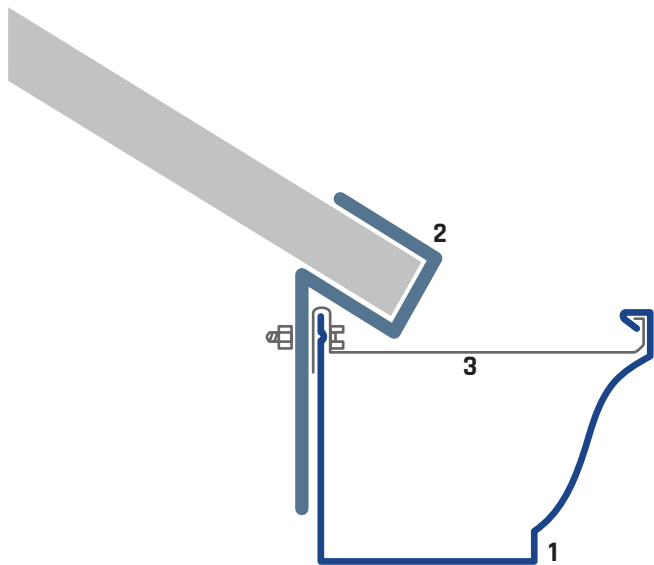

SISTEMA DE FIJACIÓN PATO TEJA COM GANCHO DISTANCIADOR

- 1 CANALÓN
- 2 PATO TEJA
- 3 GANCHO DISTANCIADOR



PIEZAS DESENGRASADAS Y PULIDAS

Para dar el mejor servicio a nuestros clientes nos convertimos en pioneros en desengrasar y pulir todas nuestras piezas de aluminio duro y acero inoxidable para permitir una aplicación sin grasa ni cortes en las manos.



06

ALUMINIO MALEABLE LACADO LISO

TABLA DE EQUIVALENCIAS

ESPESOR: 0,70 mm

DENSIDAD: 2,70 g/cm³



COLORES DISPONIBLES

La disponibilidad de colores en stock debe ser confirmada con su gestor comercial.

Bordeaux



Blanco



Gris 7016



Cobre Viejo



Dorado



Negro 9005



Gris 7011



Beige 1015



Verde 6009



Verde 6005



Teja Claro



Teja Oscuro



Marrón oscuro



Ocre



Sablé 100



Sablé 200



Gris 9006





7

CHIMENEAS DE ALUMINIO

CHIMENEA DE ASPIRACIÓN EN ALUMINIO 2 mm ELECTROSOLDADO Y TERMOLACADO

- ALTURA EXTERIOR: 47 cm
- N ° LÁMINAS: 7
- SISTEMA ANTI ENTRADA DE AGUA DE LLUVIA
- FÁCIL INSTALACIÓN
- DISEÑO INNOVADOR Y MODERNO
- HECHO A MEDIDA
- RESISTENCIA PROBADA (SOLDADURA ROBOTIZADA)
- 10 AÑOS DE GARANTÍA
- PRODUCTO CERTIFICADO



CHIMENEA DE REMATE EN ALUMINIO 2 mm ELECTROSOLDADO Y TERMOLACADO

- ALTURA EXTERIOR: 39 cm
- N ° LÁMINAS: 5
- FÁCIL INSTALACIÓN
- DISEÑO INNOVADOR Y MODERNO
- FABRICADO A MEDIDA
- RESISTENCIA PROBADA (SOLDADURA ROBOTIZADA)
- 10 AÑOS DE GARANTÍA
- PRODUCTO CERTIFICADO



INFORMACIÓN TÉCNICA SOBRE EL MONTAJE

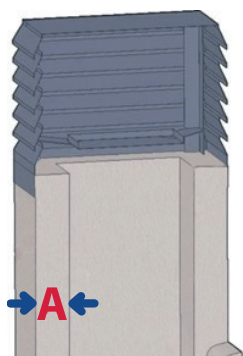

MÉTODO DE MEDICIÓN

A = espesor de la pared
Las medidas que se suministren deben ser las medidas exactas tomadas desde el exterior de la chimenea.
(longitud x anchura - en cm)

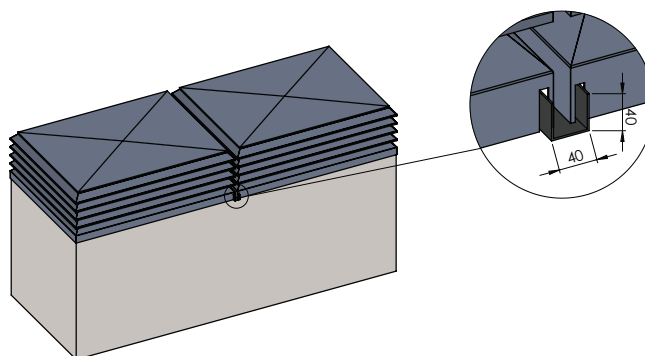

CHIMENEAS DOBLES

Para medidas superiores a 2 metros



MONTAJE DE LA CHIMENEA

Precios y presupuestos por medida específica de chimenea.



FALSOS TECHOS DE ALUMINIO

Para atender las necesidades de nuestros clientes y ofrecerles soluciones más completas, hemos desarrollado un sistema de falsos techos de aluminio.

Esta gama de productos permite ahora completar las soluciones de acabado para su casa.























Fácil de montar, nuestro sistema de falsos techos se fabrica a medida, a partir de la misma gama de colores y aluminio que los canalones y otros elementos de aluminio para su casa, presentándose así como una solución técnica que se integra en el entorno estético de los demás elementos.

Un revestimiento alternativo para su casa, más resistente y versátil que la madera tradicional o el PVC.



COLORES DISPONIBLES

LACADO LISO - 0,74 mm

Blanco	Beige 1015	Beige 04	Beige Rosa	Bordeaux	Dorado
					
Cobre Nuevo	Cobre Viejo	Ocre	Negro 9005	Verde 6005	Verde 6009
					
Teja Claro	Teja Oscuro	Azul 5010	Azul 5013	Rojo 3001	Gris 9006
					
Marrón Claro	Marrón Oscuro	Gris 7016	Gris 7011		
					

LACADO ESTRUCTURADO - 0,70 mm

Blanco	Beige 1015	Marrón Oscuro	Cobre	Teja	Negro 9005
					
Gris 9006	Gris 7011	Gris 7016	Gris 7035	Gris 7036	Sablé 2900
					
Sablé 100	Sablé 200				
					

CÓMO CALCULAR LOS COMPONENTES DE SU FALSO TECHO

1 - PERFIL OMEGA - considerar 2 veces la longitud en metros lineales del techo, hasta 1 metro de anchura de techo. Para techos de más de 1 metro de anchura, considerar 1 metro de perfil omega por cada metro de techo, por cada 75 cm de anchura de techo.

2 - PERFIL U - para techos con perfil de remate, considerar 1 metro de perfil U por cada metro lineal de techo, más el doble de la longitud de cada escuadra.

Para techos sin perfil de remate, considerar 1 metro de perfil U por cada metro de perímetro total de techo, más dos veces la longitud de cada escuadra.

3 - PERFIL DE REMATE - considerar 1 metro de perfil de remate por cada metro lineal de falso techo.

4 - LAMAS - dividir la longitud del techo por la anchura útil de la lama, para saber cuántas lamas serán necesarias para cubrir la longitud del techo. A continuación, considere el número de lamas multiplicado por la anchura del techo para obtener el número de metros lineales de lama necesarios.

A = Anchura útil

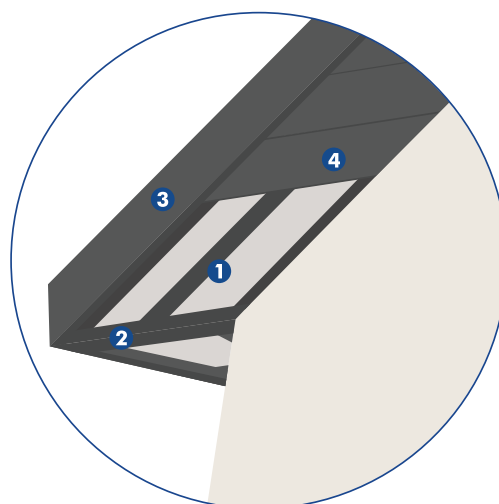

1 PERFIL OMEGA

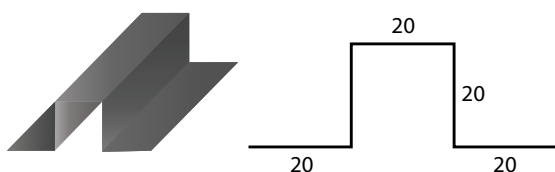

2 PERFIL U

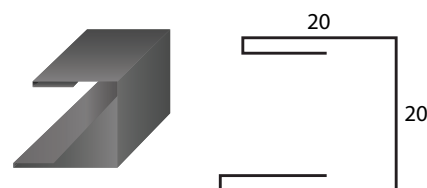

3 PERFIL DE REMATE

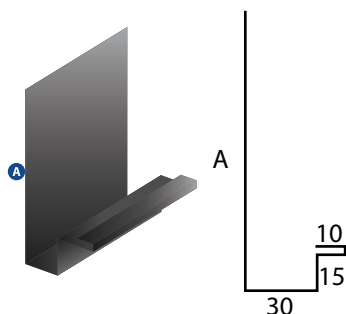

Posibilidad de ejecución con desarrollo de bobina:

270 → A = 200 mm
300 → A = 230 mm
380 → A = 310 mm

4 LAMAS

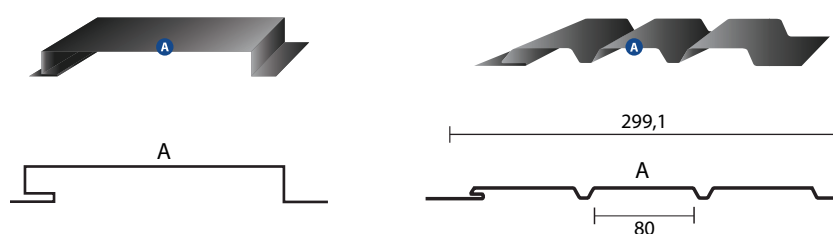

Desarrollo de la bobina: 370 mm

190 (380/2) → A = 70 mm
250 (500/2) → A = 130 mm
270 → A = 150 mm
300 → A = 180 mm
325 → A = 205 mm
380 → A = 260 mm



VALLAS DE ALUMINIO



GUTTAL PRESENTA SU NUEVO SISTEMA DE VALLAS DE ALUMINIO

Altamente resistente, innovadora y fácil de montar, esta valla de aluminio es la solución ideal para delimitar estéticamente su propiedad.

Fabricada con perfiles de aluminio termolacados con polvo de poliéster estructurado tras un proceso de pretratamiento para su protección y preparación. Su mantenimiento es mínimo y altamente resistente a las condiciones climatológicas, convirtiéndose en una solución más duradera frente a soluciones de vallas más tradicionales como el PVC o la madera.

Una solución versátil que permite diferentes combinaciones de diseño, por la colocación y dimensiones de las lamas disponibles.

Un sistema de montaje por deslizamiento único e innovador que facilita el montaje inicial de las lamas, pero también su sustitución, por ejemplo en caso de vandalismo.

Disponibles en 4 colores estándar: Blanco, 7016, Sablé 100 y Sablé 200.

Otros colores disponibles a petición y presupuesto.

La altura máxima recomendada de la valla es de 1,50 metros, aunque es posible llegar hasta 1,90 metros si se monta sobre una base sólida o con un espacio entre las lamas para el paso del viento.

PRESENTACIÓN DE LAS VALLAS



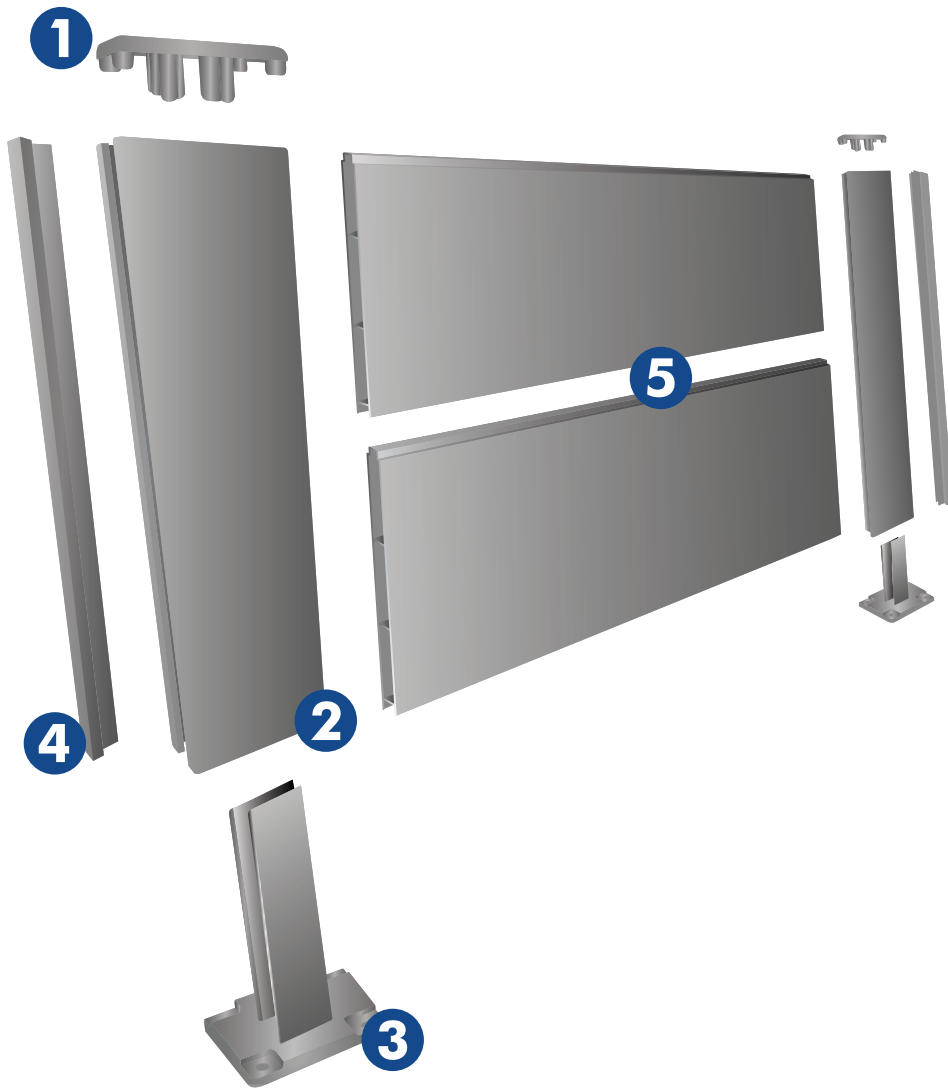

1



TAPA PARA
POSTE

2

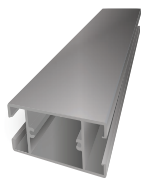

POSTE

3



SOPORTES DE
FIJACIÓN

4



PERFIL "U"
REMATE

5

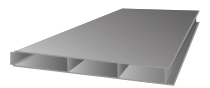

LAMA
100 mm
200 mm

EJEMPLOS DE MONTAJE + DISTANCIA ENTRE POSTES

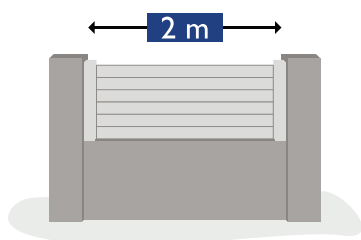

2 POSTES LATERALES

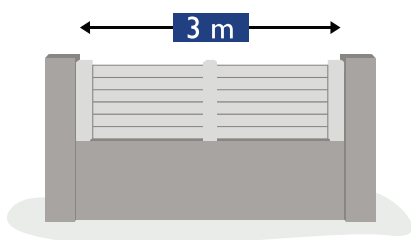

2 POSTES LATERALES
+ 1 POSTE CENTRAL

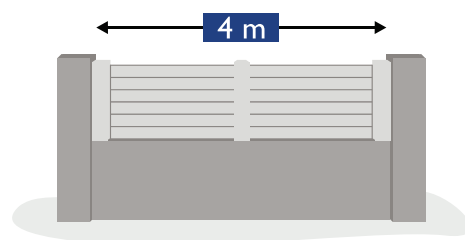

2 POSTES LATERALES
+ 1 POSTE CENTRAL

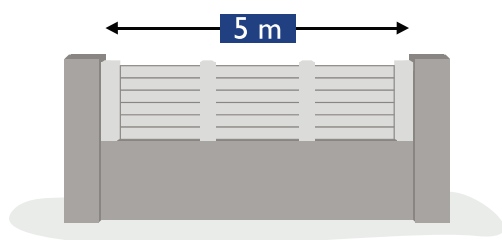

2 POSTES LATERALES
+ 2 POSTES CENTRALES

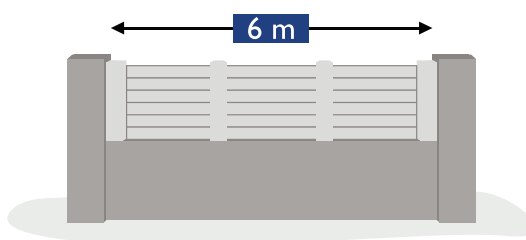

2 POSTES LATERALES
+ 2 POSTES CENTRALES

COLORES DISPONIBLES

Blanco



Gris 7016



Sablé 100



Sablé 200



Otros colores disponibles a petición.



MONTAJE DE LA VALLA

ACABADO

Termolacado superior a 60 µm

ALTURA MÁXIMA RECOMENDADA

1,50 m

DISTANCIA MÁXIMA ENTRE POSTES

2 m

DIMENSIONES DEL SOPORTE DE MONTAJE

9,5 x 8 cm

SUMINISTRO

Se vende en kits con lamás precortadas



CUBREMUROS DE ALUMINIO



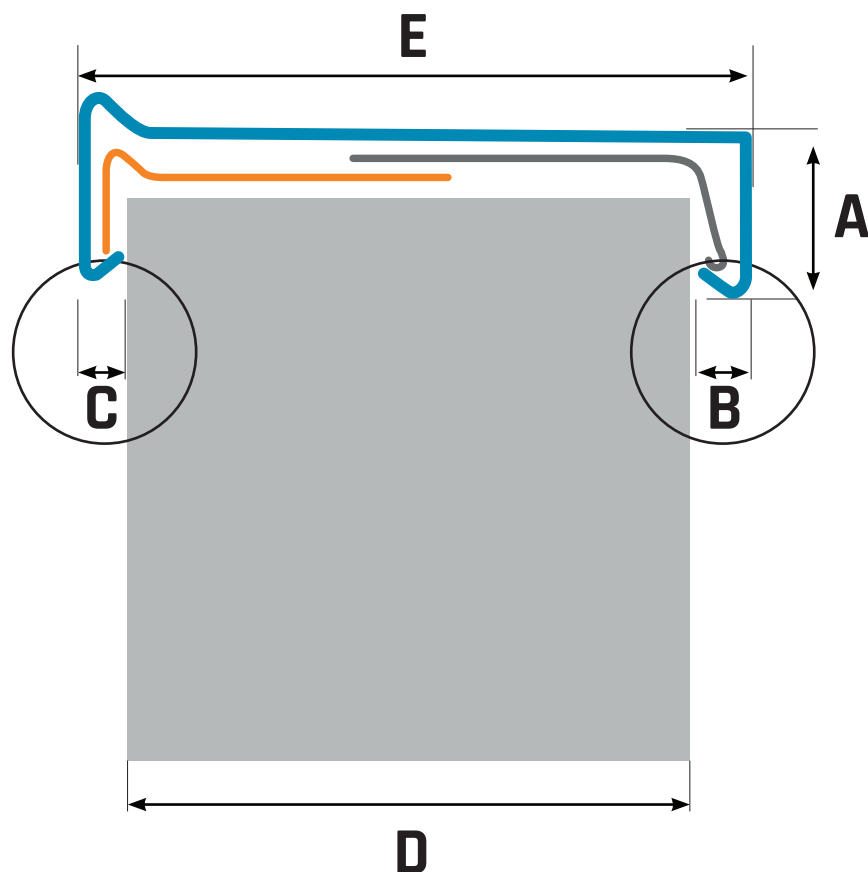

EJEMPLO DE MONTAJE DE UN CUBREMURO CON PRESILLAS GUTTAL CLIC

La presilla interior debe colocarse siempre encima de la presilla exterior.



CÓMO CALCULAR LA ANCHURA DEL CUBREMURO:

$$E = D + B + C$$

- A** ESPEJO PRESILLA
- B** DISTANCIA PRESILLA INTERIOR
- C** DISTANCIA PRESILLA EXTERIOR
- D** ANCHURA DEL MURO
- E** ANCHURA DEL CUBREMURO
-  CUBREMURO
-  PRESILLA EXTERIOR
-  PRESILLA INTERIOR
-  MURO

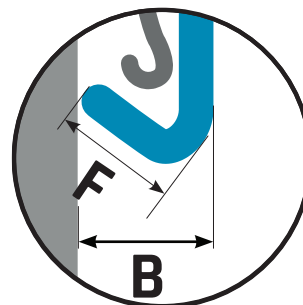
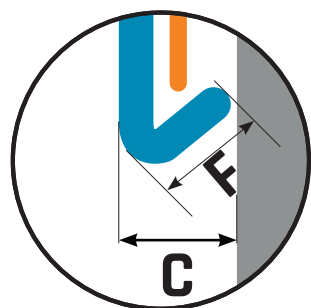
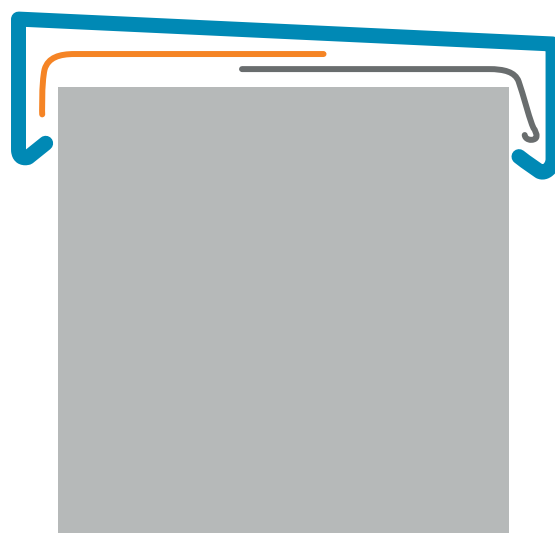

DIMENSIONES CORRESPONDIENTES ENTRE "F" Y "C".

F	10	15	20
C	8	13	16

medidas en mm.

DIMENSIÓN IDEAL DE "F" = 11 mm.
CUANDO "F" = 11 mm Y SE COLOCA CONTRA EL MURO "B" = 8 mm.

AUNQUE "B" PUEDE SER SUPERIOR SI SE PRETENDE.

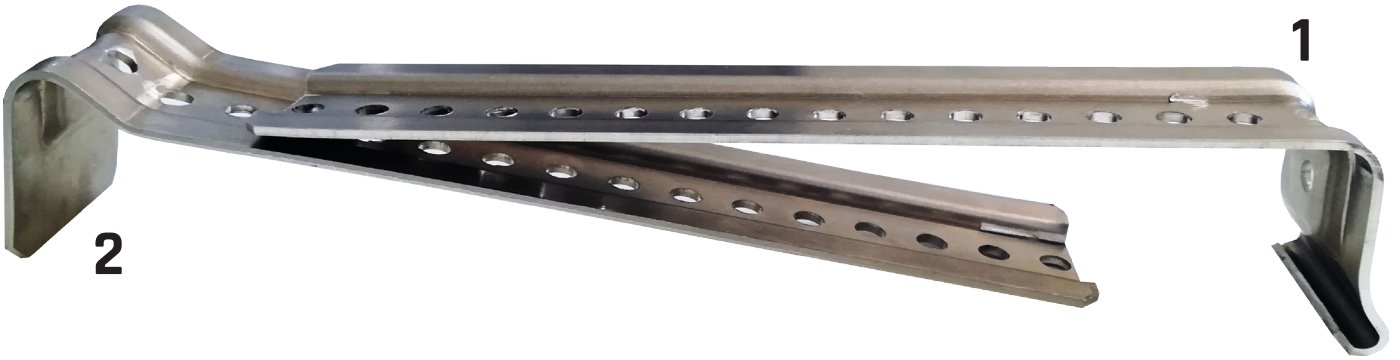

La medida de la regla superior indicada en la página siguiente presupone la superposición de las presillas interiores y exteriores - medida mínima. Es posible fabricar presillas a medida, con una medida máxima de la regla superior de 310 mm. Precio a petición.



La medida de la regla superior indicada en la página siguiente presupone la superposición de las presillas interiores y exteriores - medida mínima. Es posible fabricar presillas a medida, con una medida máxima de la regla superior de 310 mm. Precio a petición.

1 - PRESILLA GUTTAL CLIC PARA LA PARTE INTERIOR DEL CUBREMURO

DIMENSIÓN ESPEJO	MED. REGLA SUPERIOR
40 mm	MOD. P 137 mm
50 mm	MOD. P 127 mm
60 mm	MOD. P 117 mm
40 mm	MOD. M 210 mm
50 mm	MOD. M 200 mm
60 mm	MOD. M 190 mm

caja 200 unidades

2 - PRESILLA GUTTAL CLIC PARA LA PARTE EXTERIOR DEL CUBREMURO CON / SIN ANTI-ESCURRIMIENTO

DIMENSIÓN ESPEJO	MED. REGLA SUPERIOR
40 mm	MOD. P 137 mm
50 mm	MOD. P 127 mm
60 mm	MOD. P 117 mm
40 mm	MOD. M 210 mm
50 mm	MOD. M 200 mm
60 mm	MOD. M 190 mm

caja 200 unidades

MASILLA BUTILO 1185 - BOSTIK

CANTIDAD
rollo 26 m



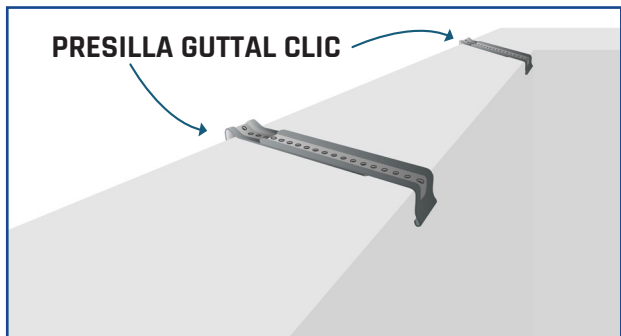

1 - Presilla Guttal Clic fijada a la pared



2 - Cómo encajar el cubremuro en la presilla

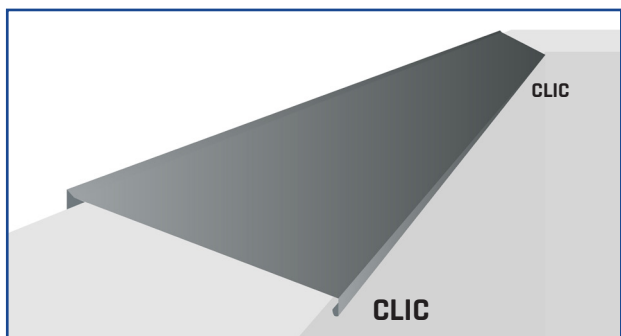

3 - Cubremuro encajado en la presilla

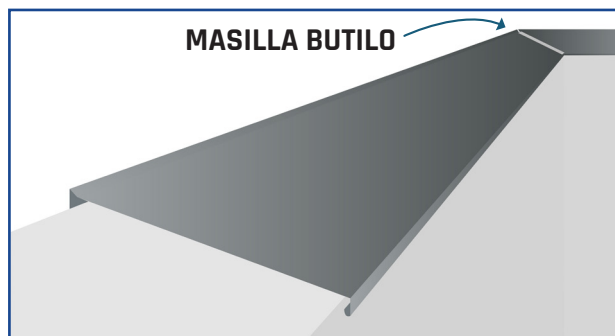

4 - Colocación de masilla butilo en la unión de los dos cubremuros

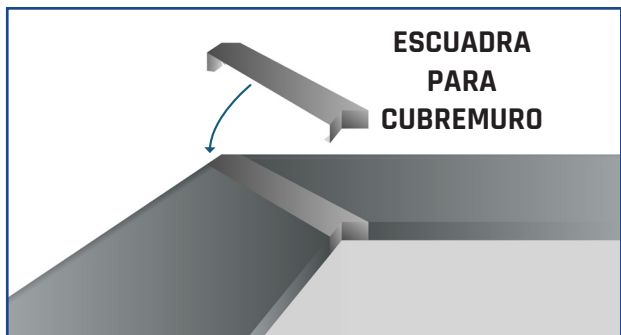

5 - Colocación de la escuadra para rematar



MONTAJE DE CUBREMURROS

ESCUADRAS PARA CUBREMUROS



PE	PA	SABLÉS
ESCUADRA P/CUBREMURO 40	ESCUADRA P/CUBREMURO 40	ESCUADRA P/CUBREMURO 40
ESCUADRA P/CUBREMURO 50	ESCUADRA P/CUBREMURO 50	ESCUADRA P/CUBREMURO 50
ESCUADRA P/CUBREMURO 60	ESCUADRA P/CUBREMURO 60	ESCUADRA P/CUBREMURO 60
JUNTA DE DILATACIÓN / METRO	JUNTA DE DILATACIÓN / METRO	JUNTA DE DILATACIÓN / METRO

Cajas de 75 pares | Junta de dilatación vendida por separado en 3 metros.



ESCUADRA EXTERIOR

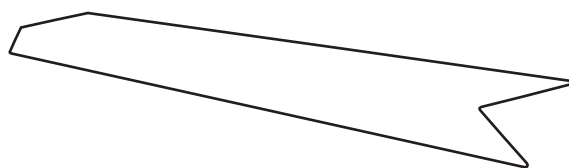

JUNTA DE DILATACIÓN

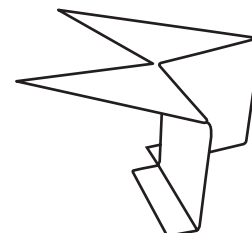

ESCUADRA INTERIOR



ZINC NATURAL

TABLA DE EQUIVALENCIAS

ESPESOR: 0,65 mm / 0,80 mm

DENSIDAD: 7,20 g/cm³



	270 mm	300 mm	650 mm	1000 mm	1100 mm
0,65	1,263 Kg	1,404 Kg	3,042 Kg	4,680 Kg	5,148 Kg
0,80	1,555 Kg	1,728 Kg	3,744 Kg	5,760 Kg	6,336 Kg

CÓMO CALCULAR EL PESO POR METRO

ESPESOR x ANCHURA x DENSIDAD

ej: 0,65 mm x 1000 mm x 7,20 g/cm³

DISPOMOS DE ZINC N° 12 VMZINC EN PIGMENTO MARRÓN, PIGMENTO AZUL, PIGMENTO ROJO, PIGMENTO VERDE, CUARZO PREPATINADO, ANTRAZINC PREPATINADO.

N° 12

ZINC NATURAL

El zinc natural prepatinado para elementos de evacuación de aguas pluviales, cubiertas y revestimiento de fachadas se presenta en forma de material laminado y de productos acabados derivados de este material laminado. Se trata de un material maleable, flexible y vivo que puede trabajarse fácilmente (cortar/doblar/perfilear), envolviendo armoniosamente las formas y estructuras de un edificio.

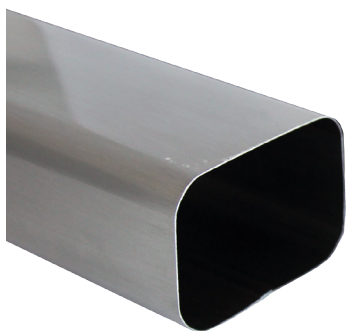

**BAJANTE MOD. RECTANGULAR
60 x 80 x 0,65 mm / 75 x 105 x 0,65 mm LISO**

CANTIDAD POR CAJA

30 metros

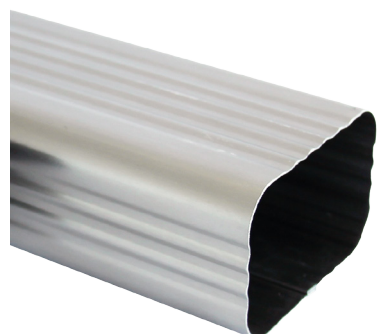

**BAJANTE MOD. RECTANGULAR
60 x 80 x 0,65 mm / 75 x 105 x 0,65 mm ONDULADO**

CANTIDAD POR CAJA

30 metros



BAJANTE MOD. REDONDO 80 mm ELECTROSOLDADO

CANTIDAD POR CAJA

30 metros



BAJANTE MOD. REDONDO 100 mm ELECTROSOLDADO

CANTIDAD POR CAJA

30 metros

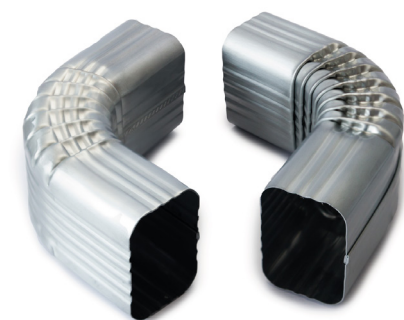

CODO FRONTAL LISO / ONDULADO - 70° / 88° (EXT. / INT.)

DIMENSIÓN

60 x 80 x 0,65 mm

75 x 105 x 0,65 mm

CODO LATERAL LISO / ONDULADO - 70° / 88° (IZQ. / DER.)

DIMENSIÓN

60 x 80 x 0,65 mm

75 x 105 x 0.65 mm

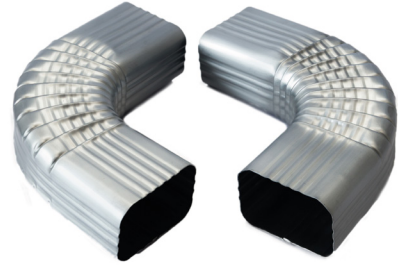

CODO MOD. REDONDO - 70° / 88° ELECTROSOLDADO

MODELO

D. 80 mm

D. 100 mm



TAPA PARA CANALÓN

MODELO | CANTIDAD POR CAJA

300 | 25 pares

325 | 20 pares

380 | 20 pares

evo | 25 pares

redondo 270 | 25 pares



ESCUADRA (EXT. / INT.)

MODELO | CANTIDAD POR CAJA

300 (90°) | 24 unid.

300 (135°) | 24 unid.

325 (90°) | 24 unid.

380 (90°) | 24 unid.

evo (90°) | 24 unid.

redonda 270 (90°) | 24 unid.

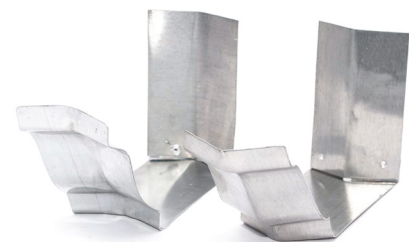



ABRAZADERA

MODELO

80 mm | c/tornillo 100 mm

80 mm | c/tornillo 200 mm

100 mm | c/tornillo 100 mm

100 mm | c/tornillo 200 mm

80 mm | s/tornillo

100 mm | s/tornillo



NACIMIENTO

MODELO

70 mm

80 mm

90 mm

100 mm



NACIMIENTO OVAL PARA MODELO REDONDO

MODELO

nacimiento 80 mm

conexión de nacimiento 80 mm

nacimiento 100 mm

conexión de nacimiento 100 mm



NACIMIENTO DE ABRAZAR C/SALIDA

MODELO

80 mm

100 mm

SALIDA DE VENTILACIÓN

MODELO

100 mm



CANALÓN REDONDO 333

CANTIDAD

Se vende en tramos de 3 metros.



JUNTA DE DILATACIÓN

MODELO

26 cm

39 cm

Se vende en rollos de 3 metros.



PLETINA DESLIZANTE ACERO INOXIDABLE

CANTIDAD POR CAJA

400 unid.



PLETINA FIJA ACERO INOXIDABLE

CANTIDAD POR CAJA

1000 unid.





COLECTOR MODELO RECTANGULAR

MODELO

pequeño

medio

grande



COLECTOR MODELO REDONDO

MODELO

23 x 18 x 13 cm | 80 mm

23 x 18 x 13 cm | 100 mm



COLECTOR MODELO EVO

MODELO

300

380



CONEXIÓN MODELO EVO

MODELO

14 x 14 x 8,5 cm

DIMENSIONES

COLECTOR MODELO RECTANGULAR

	A	B	C
pequeño	17 cm	15,5 cm	10 cm
medio	23 cm	20 cm	13,5 cm
grande	33 cm	30 cm	15 cm

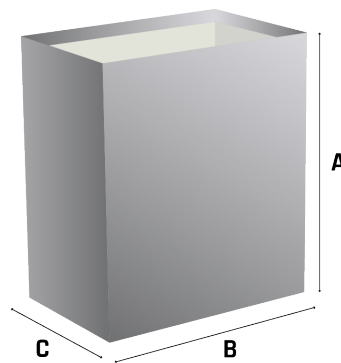

COLECTOR MODELO REDONDO

A	B	C
13 cm	18 cm	23 cm

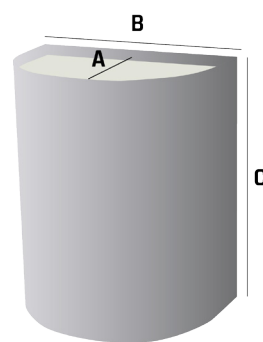

COLECTOR MODELO EVO

MODELO	A	B	C	D	E
300	20 cm	11,5 cm	23 cm	6,5 cm	4,5 cm
380	23 cm	14 cm	24 cm	9 cm	6,5 cm

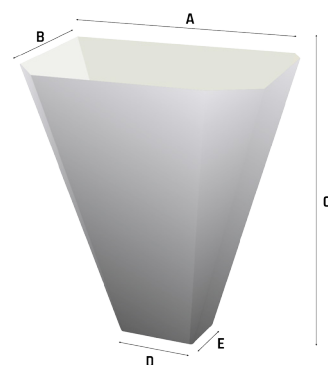

CONEXIÓN MODELO EVO

A	B	C	D	E
14 cm	8,5 cm	14 cm	6,5 cm	4,5 cm

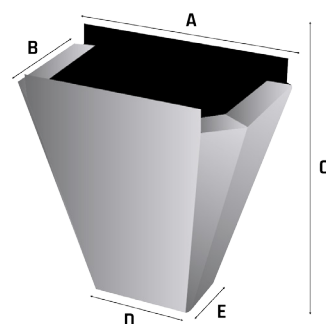



12

COBRE PURO

TABLA DE EQUIVALENCIAS

ESPESOR: 0,50 mm / 0,60 MM

DENSIDAD: 8,93 g/cm³



	270 mm	300 mm	500 mm	1000 mm	1250 mm
0,50	1,206 Kg	1,340 Kg	2,233 Kg	4,465 Kg	5,581 Kg
0,60	1,446 Kg	1,608 Kg	2,679 Kg	5,358 Kg	6,698 Kg

CÓMO CALCULAR EL PESO POR METRO

ESPESOR x ANCHURA x DENSIDAD

ej: 0,60 mm x 1000 mm x 8,93 g/cm³

COBRE PURO

El cobre puro para elementos de evacuación de aguas pluviales y revestimiento de tejados y fachadas se presenta en forma de material laminado y productos acabados derivados de este material laminado. Se trata de un material maleable, flexible y vivo que puede trabajarse fácilmente (cortar/doblar/perfilear), envolviendo armoniosamente las formas y estructuras de un edificio.

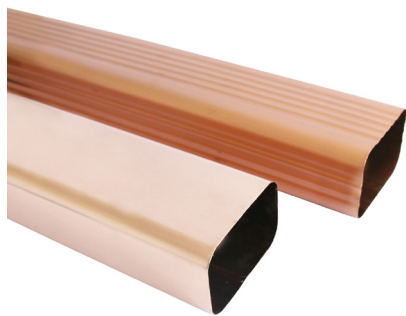

BAJANTE MOD. RECTANGULAR
60 x 80 X 0,60 mm / 75 x 105 X 0,60 mm LISO / ONDULADO

CANTIDAD POR CAJA

30 metros



BAJANTE MOD. REDONDO 80 mm / 100 mm
ELECTROSOLDADO

CANTIDAD POR CAJA

30 metros



CODO FRONTAL LISO / ONDULADO - 70° / 88° (EXT./INT.)

DIMENSIÓN

60 x 80 x 0,60 mm

75 x 105 x 0,60 mm

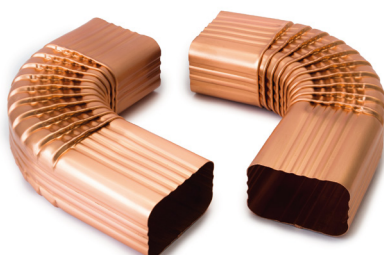

CODO LATERAL LISO / ONDULADO - 70° / 88° (IZQ./DER.)

DIMENSIÓN

60 x 80 x 0,60 mm

75 x 105 x 0,60 mm

CODO MOD. REDONDO - 70° / 88° ELECTROSOLDADO

MODELO

D. 80 mm

D. 100 mm



TAPA PARA CANALÓN

MODELO | CANTIDAD POR CAJA

300 | 25 pares

325 | 20 pares

380 | 20 pares

evo | 25 pares

redondo 270 | 30 pares



ESCUADRA (EXT. / INT.)

MODELO | CANTIDAD

300 (90°) | 24 unid.

300 (135°) | 24 unid.

325 (90°) | 24 unid.

380 (90°) | 24 unid.

evo | 24 unid.

redonda 270 | 24 unid.



ABRAZADERA CON TORNILLO

MODELO

80 mm

100 mm





NACIMIENTO

MODELO

70 mm

80 mm

90 mm

100 mm



NACIMIENTO OVAL PARA MODELO REDONDO

MODELO

nacimiento | 80 mm

conexión de nacimiento | 80 mm

nacimiento | 100 mm

conexión de nacimiento | 100 mm



NACIMIENTO DE ABRAZAR C/SALIDA

MODELO

80 mm

100 mm



GANCHO DE NIEVE

MODELO

70 mm

80 mm

90 mm

100 mm

PATO TEJA MODELO NORMAL /PLETINA CORTA (COBRE 3 mm)

MODELO

10 mm

15 mm

20 mm

25 mm

32 mm

40 mm

50 mm

60 mm



GANCHO DISTANCIADOR (COBRE 2 mm)

MODELO

300

325

380



GANCHO DISTANCIADOR PARA PLIEGUE (COBRE 2 mm)

MODELO

300

325

380

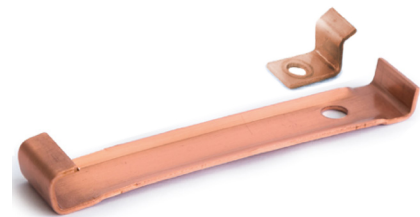

FIJACIÓN P/ BAJANTE

MODELO

60 x 80 mm

75 x 105 mm





COLECTOR MODELO RECTANGULAR

MODELO

pequeño

medio

grande



COLECTOR MODELO REDONDO

MODELO

23 x 18 x 13 cm | 80 mm

23 x 18 x 13 cm | 100 mm



COLECTOR MODELO EVO

MODELO

300

380



CONEXIÓN MODELO EVO

MODELO

14 x 14 x 8,5 cm

DIMENSIONES

COLECTOR MODELO RECTANGULAR

	A	B	C
pequeño	17 cm	15,5 cm	10 cm
medio	23 cm	20 cm	13,5 cm
grande	33 cm	30 cm	15 cm

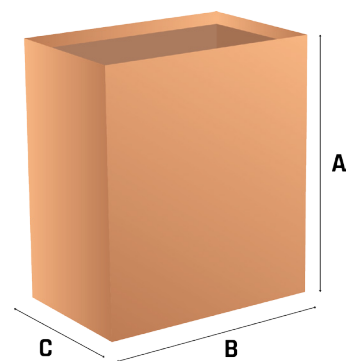

COLECTOR MODELO REDONDO

A	B	C
13 cm	18 cm	23 cm

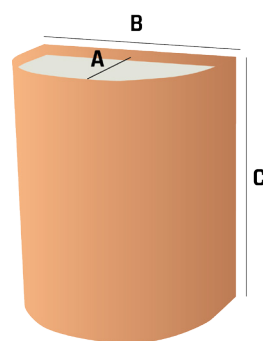

COLECTOR MODELO EVO

MODELO	A	B	C	D	E
300	20 cm	11,5 cm	23 cm	6,5 cm	4,5 cm
380	23 cm	14 cm	24 cm	9 cm	6,5 cm

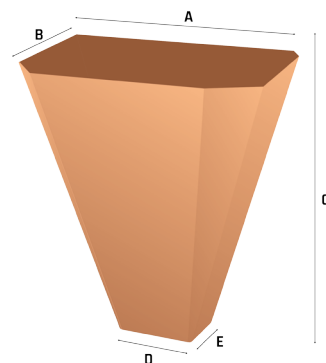

CONEXIÓN MODELO EVO

A	B	C	D	E
14 cm	8,5 cm	14 cm	6,5 cm	4,5 cm

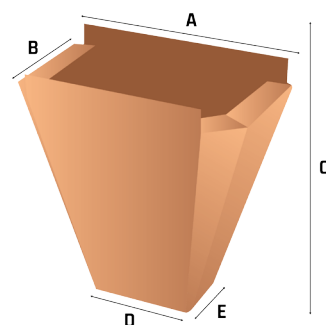



13

INOX

BAJANTE MOD. REDONDO D. 80 mm / D. 100 mm INOX AISI 304 2B ELECTROSOLDADO

CANTIDAD POR CAJA

30 metros

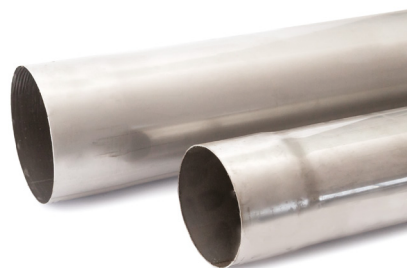

CODO 72° INOX AISI 304 2B ELECTROSOLDADO

MODELO

D. 80 mm

D. 100 mm



ABRAZADERA CON TORNILLO INOX AISI 304 2B

MODELO

80 mm

100 mm





COLECTOR MODELO RECTANGULAR

MODELO

pequeño

medio

grande



COLECTOR MODELO REDONDO

MODELO

23 x 18 x 13 cm | 80 mm

23 x 18 x 13 cm | 100 mm

DIMENSIONES

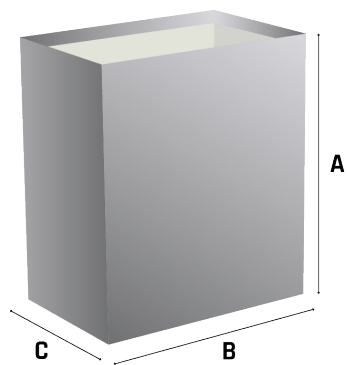

	A	B	C
pequeño	17 cm	15,5 cm	10 cm
medio	23 cm	20 cm	13,5 cm
grande	33 cm	30 cm	15 cm

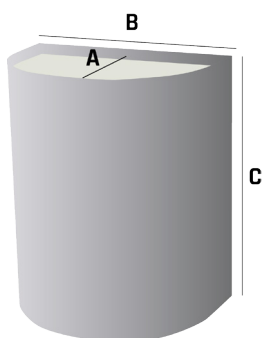

A	B	C
13 cm	18 cm	23 cm





14

FIJACIÓN | HERRAMIENTAS

TORNILLO ACERO INOXIDABLE A2 DE CABEZA HEXAGONAL DIN 933

DIMENSIÓN | CANTIDAD POR CAJA

M6/10 | 500 unid.

M6/16 | 200 unid.

M6/20 | 200 unid.

M8/30 | 200 unid.



TUERCA ACERO INOXIDABLE A2 HEXAGONAL DIN 934

DIMENSIÓN | CANTIDAD POR CAJA

M6 | 500 unid.

M8 | 500 unid.



ARANDELA ACERO INOXIDABLE A2 DIN 125A

DIMENSIÓN | CANTIDAD POR CAJA

M6 | 1000 unid.



Se venden en cajas completas con cantidades sujetas a confirmación.



TACO CLAVO UNIVERSAL CABEZA PLANA ACERO GALVANIZADO

DIMENSIÓN

6 x 45 mm

6 x 80 mm

8 x 100 mm

8 x 120 mm



TACO CLAVO TECFI ACERO GALVANIZADO

DIMENSIÓN | CANTIDAD POR CAJA

6 x 80 mm | 200 unid.

6 x 100 mm | 100 unid.



TACO CLAVO UNIVERSAL CABEZA PLANA ACERO INOX. A2

DIMENSIÓN

6 x 40 mm

6 x 80 mm

8 x 100 mm

Se venden en cajas completos con cantidades sujetas a confirmación.

TACO CLAVO SPIT HIT ACERO GALVANIZADO

DIMENSIÓN | CANTIDAD POR CAJA

M6 x 30/5 P | 200 unid.

M6 x 50/25 P | 100 unid.

M6 x 65/40 P | 100 unid.



TACO CLAVO SPIT HIT ACERO INOX. A2

DIMENSIÓN | CANTIDAD POR CAJA

M6 x 30/5 P | 100 unid.

M6 x 50/25 P | 50 unid.

M6 x 65/40 P | 50 unid.



TACO ESPECIAL P/AISLAMIENTO SPIT ISD (TORNILLO INCLUIDO)

DIMENSIÓN | CANTIDAD POR CAJA

50 mm | 50 unid.





REMACHE DIN 7337 ALUMINIO CRUDO

DIMENSIÓN | CANTIDAD POR CAJA

3 x 10 mm | 500 UNIDADES

4 x 12 mm | 500 UNIDADES



REMACHE DIN 7337 ALUMINIO LACADO - 3 x 10 mm

CANTIDAD

BOLSA 100 UNIDADES

CAJA 500 UNIDADES

COLORES DISPONIBLES

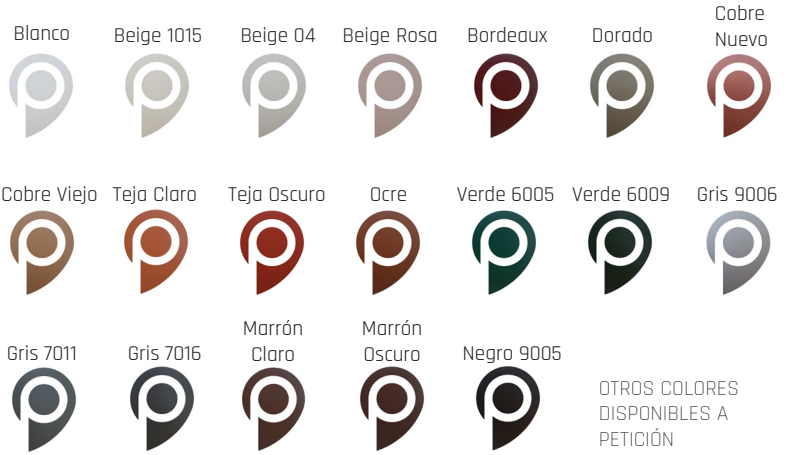

REMACHE DIN 7337 COBRE PURO - 3 x 10 mm

CANTIDAD

BOLSA 100 UNIDADES

Se venden en cajas completos con cantidades sujetas a confirmación.



Malco[®]



TIJERA MALCO M2006 CORTE CURVO - IZQUIERDA

CANTIDAD

UNIDAD



TIJERA MALCO M2007 CORTE CURVO - DERECHA

CANTIDAD

UNIDAD



TIJERA MALCO M12N CORTE GENERAL

CANTIDAD

UNIDAD



TIJERA MALCO M2001 CORTE A LA IZQUIERDA

CANTIDAD

UNIDAD



TIJERA MALCO M2002 CORTE A LA DERECHA

CANTIDAD

UNIDAD

TIJERA MALCO M2003 CORTE COMBINADO

CANTIDAD

UNIDAD



TIJERA MALCO M2004 CORTE DOBLE RECTO

CANTIDAD

UNIDAD



ACANALADORA DE 5 HOJAS MALCO C4R PARA BAJANTE

CANTIDAD

UNIDAD



DESPUNTADORA DE MANO DE UNA PULGADA MALCO N2R 25,4 mm

CANTIDAD

UNIDAD



PUNZÓN DE CERRADURA DE RESORTE MALCO SL1R

CANTIDAD

UNIDAD





ENGASTADORA MANUAL RECTA MALCO MORDAZAS DE ACERO FORJADO S2R P/ PLEGAR - 83 mm

CANTIDAD

UNIDADE



ENGASTADORA MANUAL RECTA MALCO MORDAZAS DE ACERO FORJADO S6R P/ PLEGAR - 127 mm

CANTIDAD

UNIDAD



ENGASTADORA MANUAL CURVADA MALCO MORDAZAS DE ACERO FORJADO S3R P/PLEGAR - 83 mm

CANTIDAD

UNIDAD



HERRAMIENTA MALCO P/ EXTRAER PANELES LATERALES SRT2

CANTIDAD

UNIDAD

CIZALLA MALCO TSHD TURBOSHEAR GRAN POTENCIA

MODELO

TSHD EV

TSHDC EV C/ ESTUCHE DE ALMACENAMIENTO PROTECTOR



LAMINAS DE CORTE TSHDRB P/ CIZALLA MALCO TSHDC TURBOSHEAR GRAN POTENCIA

CANTIDAD

UNIDAD



PROTECCIÓN DEL MANDRIL TSC1 P/ CIZALLA MALCO TSHDC TURBOSHEAR GRAN POTENCIA

CANTIDAD

UNIDAD



MORDAZA PARA CIZALLA MALCO TSHDC TURBOSHEAR GRAN POTENCIA

CANTIDAD

UNIDAD





MINIPLÉGADORA MANUAL PORTÁTIL MALCO MB48A

CANTIDAD _____

UNIDAD _____



**MINIPLÉGADORA MANUAL PORTÁTIL MALCO MB48B PAN
STYLE (SEGMENTADA)**

CANTIDAD _____

UNIDAD _____



**KIT DE PIERNA MBL P/ MINIPLÉGADORAS MALCO
MB48A | MB48B**

CANTIDAD _____

UNIDAD _____





STUBAI®

STUBAI



TIJERA STUBAI CORTE A LA DERECHA - ACERO ESPECIAL (270101)

CANTIDAD

unidad



TIJERA STUBAI CORTE A LA ISQUIERDA - ACERO ESPECIAL (270601)

CANTIDAD

unidad



TIJERA CORTE CONTINUO/CIRCULAR CON BAJO ESFUERZO - ACERO ESPECIAL (268101)

CANTIDAD

unidad



KIT DE RECAMBIO P/ TIJERAS STUBAI (268101 - 270101 - 270601 - 268101)

CANTIDAD

unidad

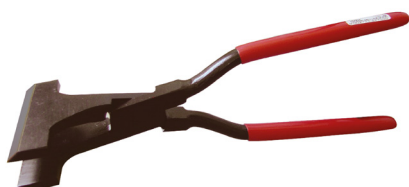

TENAZA P/ PLIEGUES DE METAL RECTA - 100 mm (282054)

CANTIDAD

unidad



TENAZA P/ PLIEGUES DE METAL CURVADA 45° - 100 mm (282154)

CANTIDAD

unidad

**TENAZA P/ PLIEGUES DE METAL RECTA - 40 | 80 mm
(282004 - 282003)**

CANTIDAD

unidad

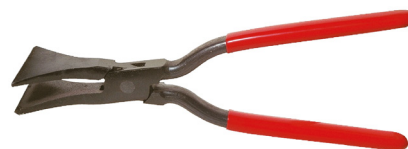

**TENAZA P/ PLIEGUES DE METAL - 180 mm ACERO INOX.
(282326NR)**

CANTIDAD

unidad



**TENAZA P/ PLIEGUES DE METAL 45° - 80 | 40 mm
(282103 - 282104)**

CANTIDAD

unidad



**TENAZA P/ PLIEGUES DE METAL 30° - 180 mm ACERO INOX.
(282358NR)**

CANTIDAD

unidad



**TENAZA P/ PLIEGUES DE METAL 90° - 60 | 40 mm
(282201 - 282204)**

CANTIDAD

unidad





TENAZA P/ PLIEGUES DE METAL - 60 mm (282451)

CANTIDAD

unidad



TENAZA P/ PLIEGUES DE METAL - 80 mm (282801)

CANTIDAD

unidad

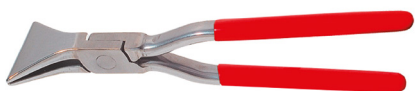

TENAZA P/ PLIEGUES DE METAL - 60 mm ACERO INOX. (282061)

CANTIDAD

unidad



TENAZA P/ PLIEGUES DE METAL 45° - 60 mm ACERO INOX. (282161)

CANTIDAD

unidad

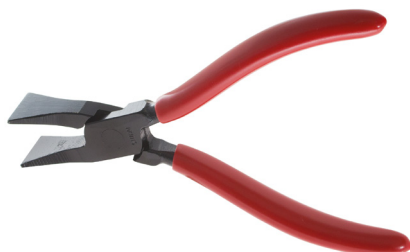

TENAZA P/ PLIEGUES DE METAL - 24 mm PEQUEÑO (282901)

CANTIDAD

unidad



TENAZA P/P LIEGUES DE METAL 45° - 24 mm PEQUEÑO (283001)

CANTIDAD

unidad

ALICATE DE PUNTA REDONDA - 45 mm C/ DIENTES (281001)

CANTIDAD

unidad



ALICATE DE PUNTA REDONDA - 45 mm S/ DIENTES (281011)

CANTIDAD

unidad



ALICATE DE PUNTAS PLANAS - 50 mm C/ DIENTES (280001)

CANTIDAD

unidad



ALICATE DE PUNTAS PLANAS - 50 mm S/ DIENTES (280011)

CANTIDAD

unidad



TENAZA P/PLIEGUES DE METAL ACERO AL CARBONO C45 (279501)

CANTIDAD

unidad

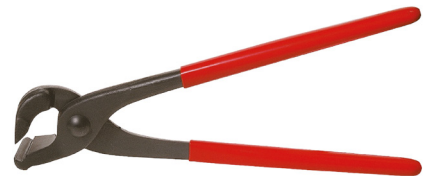

TENAZA P/ PLIEGUES DE METAL ACERO AL CARBONO C45 (279101)

CANTIDAD

unidad





TENAZA P/ PLIEGUES DE METAL UNIVERSAL ACERO AL CARBONO C45 (279001)

CANTIDAD

unidad



ALICATE DE PUNTAS PLANAS (118101)

CANTIDAD

unidad



ALICATE DE PUNTAS CÓNCAVAS (118001)

CANTIDAD

unidad



ALICATE DE PUNTAS ANCHAS (118020)

CANTIDAD

unidad



MARTILLO PLÁSTICO REDONDO Ø 50 mm (278505)

CANTIDAD

unidad



MARTILLO MADERA C/ ABRAZADERA DE METAL (278515 / 278518)

DIMENSIÓN

50 mm

80 mm

MARTILLO PLÁSTICO CON PUNTA EN "V"
155 x 85 x 35 MM (278501)

CANTIDAD

unidad



CABO MADERA PARA MARTILLO CON PUNTA EN "V" - 350 mm
(278520)

CANTIDAD

unidad



MARTILLO PLÁSTICO CON PUNTA RECTANGULAR
145 x 75 x 35 mm (278503)

CANTIDAD

unidad



CABO MADERA P/ MARTILLO CON PUNTA
RECTANGULAR - 350 mm (278550)

CANTIDAD

unidad



MARTILLO CABEZAS PLÁSTICAS SUSTITUIBLES
DESMOPAN® (101202 - 203 - 204)

DIMENSIÓN

32 mm

40 mm

50 mm





**RECARGA MARTILLO CABEZAS PLÁSTICAS SUSTITUIBLES
DESMOPAN® (101302 - 303 - 304)**

DIMENSIÓN

32 mm

40 mm

50 mm



**MARTILLO DIN 1041
(100402 - 100404 - 100406 - 100407 - 100408)**

DIMENSIÓN

100 g

200 g

300 g

400 g

500 g



**CABO MADERA P/ MARTILLO DIN 1041
(278520)**

DIMENSIÓN

100 g

200 g

300 g

400 g

500 g

HERRAMIENTA P/ DOBLAR (278401)

CANTIDAD

unidad



CERRADORA RECTA (278001 - 278002)

DIMENSIÓN

120 mm

140 mm



CERRADORA RECTA DOBLE - 140 mm (278101)

CANTIDAD

unidad



CERRADORA SIMPLE - 160 mm (278102)

CANTIDAD

unidad



CERRADORA P/ ESQUINAS - 110 mm (278201)

CANTIDAD

unidad





**PLANCHA CERRADORA PLÁSTICA
(278701 - 278702)**

DIMENSIÓN

500 x 65 x 25 mm

500 x 65 x 35 mm



**PLANCHA CERRADORA PLÁSTICA DOBLE - 290 x 140 mm
ALT. 25 | 35 mm (278850)**

CANTIDAD

unidad



**PLANCHA CERRADORA PLÁSTICA DOBLE S/ ASA
- 130 x 95 x 50 mm ALT. 25 | 35 mm (278801)**

CANTIDAD

unidad



PERFORADORA REDONDA 210 mm (346001)

CANTIDAD

unidad



PERFORADORA CUADRADA 210 mm (347001)

CANTIDAD

unidad



AGUJA MARCA METAL (261601)

CANTIDAD

unidad

AGUJA MARCA METAL CURVADA (262001)

CANTIDAD

unidad



COMPÁS DE PUNTA NORMAL Ø 300 mm (250003)

CANTIDAD

unidad

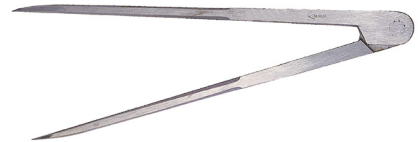

COMPÁS DE PUNTA C/ FIJACIÓN Ø 280 mm (251002)

CANTIDAD

unidad



COMPASSO RISCADOR C/ MOLA E FIJACION Ø 150 mm (254003)

CANTIDAD

unidad

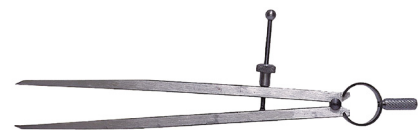

REGLA DE ALUMINIO GRADUADA (263403-263404-263405-263406)

DIMENSIÓN

300 mm

400 mm

500 mm

600 mm





**ESCUADRA DE ALUMINIO GRADUADA
(343020 - 343030 - 343040)**

DIMENSIÓN

200 x 150 mm

300 x 170 mm

400 x 200 mm



ALICATE P/ CERRAR SIMPLE - 220 mm (282412)

CANTIDAD

unidad



ALICATE P/ CERRAR DOBLE - 220 mm (282415)

CANTIDAD

unidad



ALICATE P/ CERRAR BORDE 250 mm (282413)

CANTIDAD

unidad



ALICATE P/ CERRAR BORDE - 200 mm (282414)

CANTIDAD

unidad



CUCHILLO CORTA AISLANTE (486720 - 486728)

DIMENSIÓN

200 mm

280 mm



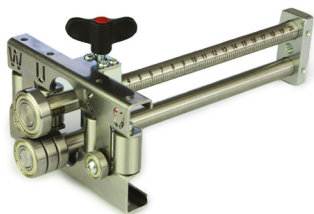

MINIPLGADORA MANUAL WUKO UNI BENDER 2204

CANTIDAD

unidad



ABOCARDADOR P/ EXPANDIR BAJANTES

CANTIDAD

80 mm

100 mm

kit (80 + 100 mm)



TRIPODE P/ CANALÓN

DIMENSIÓN

pequeño

medio



MAZO P/ CODOS RECTANGULARES

DIMENSIÓN

60 x 80 mm

75 x 105 mm

kit conjunto



MAZO P/ CODOS REDONDOS

DIMENSIÓN

80 mm

100 mm

Kit conjunto

CORREA DE AMARRE GUTTAL C/ HEBILLA

DIMENSIÓN

3 m | 25 mm

4 m | 25 mm

6 m | 25 mm

3 m | 35 mm

4 m | 35 mm

6 m | 35 mm



LLAVE N° 8/10 mm PARA GIRAR/AJUSTAR GANCHO

CANTIDAD

unidad



GANCHO DE APRIETE RÁPIDO QUICK PIHER 52530 300 mm

CANTIDAD

unidad



PISTOLA PROFESIONAL P/ APLICACIÓN DE SILICONA | SELLADO Y PEGADO

CANTIDAD

unidad



ALICATE DE REMACHAR BEARGRIP 810 COMPACT

CANTIDAD

unidad





**LLAVES COMBINADAS DE TRINQUETE REVERSIBLE
(CHROME-VANADIUM)**

CANTIDAD

10 mm

13 mm



CORONA BIMETALICA ECEF

DIMENSIÓN

Ø 51 | 70 mm

Ø 73 | 92 mm



**ADAPTADOR P/ TALADRO CAMBIO RÁPIDO
SDS-PLUS (32-210 mm)**

CANTIDAD

unidad



**ADAPTADOR P/ TALADRO CAMBIO RÁPIDO
HEXAGONAL (32-210 mm)**

CANTIDAD

unidad



**DISCO DE CORTE EXTRAFINO ACERO INOX. 115 x 22 x 1 mm
STAYER/MOLITAL**

CANTIDAD

unidad

caja 50 unidad



DILUYENTE DE CELULOSA GUTTAL SUPER 5LT

CANTIDAD

unidad



EXPRESS
depuis 1905

DECAP CUIVRE
FLUX MINERAL COMPLET
FULL MINERAL FLUX
ANORGANISCHES KOMPLEX



Réf : 9641 Pierre ammoniacale

ATTENTION
Nocif en cas d'ingestion
Provoque une sévère irritation des yeux.
Composé du Chlorure d'ammonium
(CAS n° 12125-02-5)

33 avenue du Maréchal de Lattre de Tassigny
F-96412 FONTENAY-SOUS-BOIS CEDEX
Tél. +33 (0)325 860 251 www.express.fr
info@express.fr

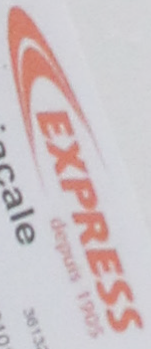

Lot n°210189
361320



CODAN

CODAN
15027 (505) 260



KIT. COMPLETO EN MALETÍN P/ SOLDAR (REF. 66379)

CANTIDAD

unidad



ANTORCHA P/SOLDAR COMPLETA C/ IGNICIÓN PIEZO (REF. 6367/8)

CANTIDAD

unidad

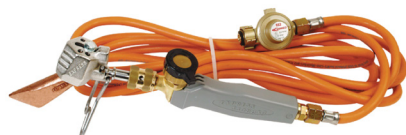

ANTORCHA P/ SOLDAR COMPLETA (REF. 66278)

CANTIDAD

unidad



ANTORCHA P/ SOLDAR C/ IGNICIÓN PIEZO (REF. 367/8)

CANTIDAD

unidad

ANTORCHA P/SOLDAR C/IGNICIÓN PIEZO (REF. 367/9)

CANTIDAD

unidad



ANTORCHA P/ SOLDAR COMPUESTA POR 1 LANZA CON PUNTA (REF. 4679) + 1 AGARRE (REF. 602) C/ ACOPLAMIENTO GIRATORIO DE ENTRADA 3/8 IZQUIERDA

CANTIDAD

unidad

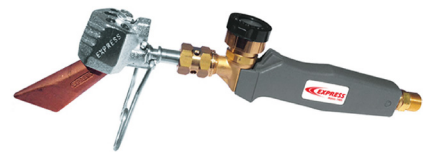

ANTORCHA P/ SOLDAR C/ IGNICIÓN PIEZO CARTUCHO INDEPENDIENTE, COMPUESTA POR 1 PUNTA TURBO (REF. 778) + 1 CARTUCHO DE GAS PROPILENO (26%) + BUTANO + PROPANO 60 g (REF. 445)

CANTIDAD

unidad

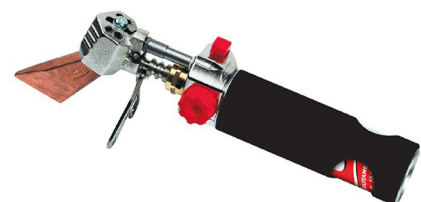

MANGUERA P/ GAS 4,75 m, Ø 6.3 mm 3/8" IZQ. (REF. 963/5)

CANTIDAD

unidad





**PUNTA DE TRATAMIENTO LARGA DURACIÓN 235 g
(REF. 1772)**

CANTIDAD

unidad



**PUNTA DE TRATAMIENTO LARGA DURACIÓN 240 g
(REF. 1778)**

CANTIDAD

unidad



KIT PUNTA + LANZA 745 g (REF. 2648)

CANTIDAD

unidad



KIT PUNTA + LANZA 610 g (REF. 4679)

CANTIDAD

unidad

PUNTA EN COBRE 260 g (REF. 678)

CANTIDAD

unidad



PUNTA EN COBRE P/ HIERRO 415 g (REF. 649)

CANTIDAD

unidad



PONTA DIAMANTE 235 g (REF. 672)

CANTIDAD

unidad





SOPORTE P/ PIEDRA + DECAPANTE + CEPILLO (REF. 9640)

CANTIDAD

unidad



PIEDRA AMONIACAL 140 g (REF. 9641)

CANTIDAD

unidad



BOLSA C/ 2 PINCELES DE CRIN PARA DECAPANTE (REF. 9644)

CANTIDAD

unidad



BOLSA C/ 25 PINCELES DE CRIN PARA DECAPANTE (REF. 9643)

CANTIDAD

unidad

ESTAÑO 50% PARA SOLDAR

CANTIDAD

unidad



KIT 5 INYECTORES P/ ANTORCHA (REF. 36713)

CANTIDAD

unidad



KIT LIGACIÓN MANGUERA P/ GAS (CONEXIÓN +TUERCA 3/8 IZQ. + ABRAZADERA) (REF. 963R)

CANTIDAD

unidad





SPRAYS

REFERENCIA

99610 - P. AZUL

99615 - P. MARRÓN OSCURO MATE

99620 - P. ROJO

99625 - P. GRIZ QUARTZ

99630 - P. VERDE

99640 - P. MARRÓN

99650 - P. GALVANIZADO BRILHO

99650 - P. GALVANIZADO MATE



CARTUCHO RECARGA GAS PROPILENO 26% + BUTANO + PROPANO 60g (REF. 445)

CANTIDAD

unidad



PASTA DECAPANTE PRE-ESTAÑO 100 g (REF. 852)

CANTIDAD

unidad



SUPER DECAPANTE P/ METALES OXIDADOS 320 ml (REF. 845)

CANTIDAD

unidad

SUPER DECAPANTE P/ ZINC OXIDADO 250 ml (REF. 850)

CANTIDAD _____

unidad _____



DECAPANTE P/ METALES NUEVOS 320 ml (REF. 840)

CANTIDAD _____

unidad _____



SUPER DECAPANTE P/ ZINC NUEVO (1 L) (REF. 847)

CANTIDAD _____

unidad _____



DECAPANTE P/ ZINC Y COBRE VMZ ZINN7 (1 L)

CANTIDAD _____

unidad _____





ESCALERA ALUMINIO SIMPLES

DIMENSIÓN LONGITUD

1,76 m

2,04 m

2,32 m

2,60 m

2,88 m

3,44 m c/ estabilizador

4 m c/ estabilizador

4,56 m c/ estabilizador

5,12 m c/ estabilizador



ESCALERA ALUMINIO DOBLE

DIMENSIÓN LONGITUD (CERRADA | ABIERTA)

1,76 m | 2,88 m

2,04 m | 3,44 m

2,32 m | 4 m

2,60 m | 4,28 m

2,88 m | 4,84 m

3,44 m | 5,96 m

4 m | 6,80 m



ESCALERA ALUMINIO TRIPLA

DIMENSIÓN LONGITUD (CERRADA | ABIERTA)

1,76 m | 4 m

2,04 m | 4,56 m

2,32 m | 5,12 m

2,60 m | 6,52 m

2,88 m | 6,80 m

3,44 m | 7,54 m

ESCALERA ALUMINIO EXTRA

DIMENSIÓN

3 peldaños

4 peldaños

5 peldaños

6 peldaños

7 peldaños

8 peldaños

9 peldaños



ESCALERA ALUMINIO SUPER

DIMENSIÓN

3 peldaños

4 peldaños

5 peldaños

6 peldaños

7 peldaños

8 peldaños



ESCALERA TELESCÓPICA

DIMENSIÓN LONGITUD

2,61 m

3,81 m





1

2

3

SELLADORES QUÍMICOS, ADHESIVOS Y SPRAYS



DEN BRAVEN / BOSTIK

EL GRUPO BOSTIK ADQUIRIÓ LA EMPRESA DEN BRAVEN CAMBIANDO LAS ETIQUETAS PERO CONSERVANDO LA MISMA CALIDAD DE LOS PRODUCTOS

ADHESIVO-SELLADOR HÍBRIDO BOSTIK H550 SEAL'N'BOND ALL-IN-ONE 290ml

CANTIDAD

unidad

caja 12 unidades

Blanco



Gris



Teja



ADHESIVO-SELLADOR HÍBRIDO BOSTIK H505 SEAL'N'BOND CRYSTAL 290ml

CANTIDAD

unidad

caja 12 unidades

Transparente





ADHESIVO SELLADOR HÍBRIDO BOSTIK SEAL'N'FLEX H750 PREMIUM 290ml

CANTIDAD

unidad

caja 12 unidades

Blanco



Gris



Marrón



Negro



SELLADOR SILICONA BOSTIK S735 SEAL'N'FLEX CURTAIN WALL 300ml

CANTIDAD

unidad

caja 12 unidades

Blanco



Transparente



Gris 9006



Negro



Verde



Gris 7004



Gris 7011



Gris 7016



Marrón



ADHESIVO DE AGARRE BOSTIK MAMUT GLUE 290ml

CANTIDAD

unidad

caja 12 unidades

Blanco



ESPUMA POLIURETANO BOSTIK P300 FOAM'N'FILL B3 MANUAL 750ml

CANTIDAD

unidad

caja 12 unidades

Amarillo



ESPUMA POLIURETANO BOSTIK P300 FOAM'N'FILL B3 P/ PISTOLA 750ml

CANTIDAD

unidad

caja 12 unidades

Amarillo





**ESPUMA POLIURETANO BOSTIK ESPECIAL TEJAS MANUAL
750ml**

CANTIDAD

unidad

caja 12 unidades

Teja



**ESPUMA POLIURETANO BOSTIK ESPECIAL TEJAS P/ PISTOLA
750ml**

CANTIDAD

unidad

caja 12 unidades

Teja



PISTOLA BOSTIK FOAM'N'FILL PU-GUN T620

CANTIDAD

unidad

caja 6 unidades

IMPERMEABILIZANTE DE BASE ACRÍLICA BOSTIK WATERSTOP

CANTIDAD

1 Kg | caja 6 unidades

5 Kg | caja 2 unidades

21 Kg | unidad



PASTA LAVA MANOS BOSTIK

CANTIDAD

1 L

4 L

10 L



SPRAY LUBRICANTE BOSTIK TECTANE MULTI-LUBE 6 EN 1 - 400 ml

CANTIDAD

caja 12 unidades





SPRAY DE PINTURA BOSTIK SUPER COLOR ACRÍLICO MULTIUSOS 400 ml

CANTIDAD

caja 6 unidades

COLORES DISPONIBLES

Blanco 9010	Beige 1015	Rojo 3000	Azul 5010	Verde 6005	Bordeaux
Gris 9006	Gris 7011	Gris 7016	Negro 9005 Mate	Marrón Oscuro	Marrón Claro

OTROS COLORES DISPONIBLES A PETICIÓN



SPRAY - COLORES GUTTAL

CANTIDAD

unidad

caja 6 unidades

Blanco	Negro 9005	Beige 1015	Beige 04	Beige Rosa	Bordeaux	Dorado
Cobre Viejo	Teja Claro	Teja Oscuro	Ocre	Verde 6005	Verde 6009	Rojo 3001
Azul 5010	Azul 5013	Gris 7035	Gris 7036	Gris 9006	Gris 7011	Gris 7016
Marrón Claro	Marrón Oscuro	Sablé 100	Sablé 200			



GUTTAL
PEDRO SENNA LDA

tinta — em spray

EXCELENTE
RESISTÊNCIA

DISFARÇAR
RISOS

GUTTAL
PEDRO SENNA LDA

tinta — em spray



BOSTIK



BOSTIK

COR FLORES

ACRÍLICO MULTIÚSOS

ACRÍLICO MULTIÚSOS

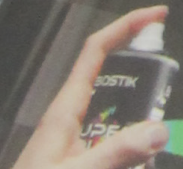



PEDRO SEIXIM LDA

16

POLÍTICA DE CALIDAD Y CONDICIONES GENERALES DE VENTA

POLÍTICA DE CALIDAD

Guttal asume la calidad como un factor esencial de la cultura del grupo y entiende que la orientación de su gestión se basa en un espíritu de mejora continua, que abarca todas las áreas y procesos de trabajo existentes en la organización.

Basándose en su compromiso con la calidad, Guttal busca la satisfacción de las necesidades de sus clientes, mejorando continuamente sus procesos internos y tratando de conocer y comprender las necesidades actuales y futuras de las distintas partes interesadas, satisfaciendo al máximo sus expectativas.

En este sentido, la actividad de Guttal se basa en los siguientes puntos centrales:

- Promover la satisfacción y la fidelidad de los clientes;
- Buscar la excelencia, apostando por la mejora de los productos/servicios vendidos, así como por la adopción de las mejores prácticas empresariales;
- Mejorar continuamente el rendimiento de la empresa, a través de la mejora del producto/servicio y de su relación calidad/precio, sin dejar nunca de satisfacer las necesidades y expectativas de nuestros clientes;
- Proporcionar a nuestros colaboradores realización profesional, satisfacción y motivación, fomentando las buenas relaciones entre los mismos, valorando la formación y la evaluación continua y respetando sus derechos, con el fin de alcanzar metas y objetivos individuales y colectivos;
- Respetar los principios de desarrollo económico, social y medioambiental, promoviendo una conducta de economía de recursos medioambientales y de prevención de la contaminación, así como la gestión de las partes interesadas en los distintos ámbitos (proveedores, empleados, clientes, entre otros);
- Cumplir con todos los requisitos legales, reglamentarios y normativos aplicables.

Es deber de todos los empleados practicar una conducta socialmente responsable que cumpla los objetivos mencionados, asegurando así una gestión de calidad y, en consecuencia, un crecimiento sostenible y el éxito de Guttal.



FUTURAS INSTALACIONES



A GERÊNCIA

CONDICIONES GENERALES DE VENTA

1. DISPOSICIÓN GENERAL

- 1.1 Cualquier pedido por parte del cliente se registrará exclusivamente por lo dispuesto en las presentes condiciones generales y las particulares que eventualmente se suscriban entre las partes, a excepción de lo establecido en el punto siguiente. La realización de un pedido por el cliente implica la aceptación sin reserva, por su parte, de las presentes condiciones de venta. Las condiciones generales de compra que el cliente aplique habitualmente en el ámbito de su actividad no serán aplicables, salvo aceptación expresa y por escrito de las mismas por parte de Pedro Sendim, Lda.

2. PEDIDO

- 2.1 Puede hacer su pedido de las siguientes maneras:
- 2.1.1 Contacte con su gestor comercial (correo electrónico o teléfono);
 - 2.1.2 Red fija - 253 674 309 (coste de llamada a la red nacional fija);
 - 2.1.3 Correo electrónico - encomendas@guttal.pt;
- 2.2 También puede hacer su pedido en nuestras instalaciones;
- 2.3 Todos los pedidos están sujetos a confirmación de disponibilidad de stock.

3. ENTREGA

- 3.1 La entrega se considerará efectuada cuando los materiales sean cargados en nuestro almacén, previa firma del correspondiente albarán por parte del cliente/transportador;
- 3.2 El riesgo de pérdidas y/o daños es transmitido al cliente desde el referido momento, excepto en el caso del transporte haya sido contratado por Pedro Sendim, Lda, ocurriendo los efectos anteriormente descritos a la entrega de la mercancía, en la dirección indicada por el cliente y firma de la respectiva guía de transporte;
- 3.3 En el caso de pedidos internacionales, las condiciones de entrega se regirán por los INCOTERMS 2010;
- 3.4 Todos los materiales suministrados por Pedro Sendim, Lda deberán ser revisados y examinados por el cliente en el momento de la entrega, conforme se describe en el punto 3.1;
- 3.5 Las dimensiones, colores, pesos de determinados materiales sometidos a variaciones inherentes a su naturaleza o fabricación se ajustarán a las tolerancias habituales.
Las muestras suministradas se considerarán muestras-tipo.
Pedro Sendim, Lda no garantiza la exacta correspondencia de las muestras con la mercancía suministrada;
- 3.6 Los materiales suministrados se considerarán aceptados por el cliente, en relación con lo indicado en el pedido, si en las 48 horas siguientes a la entrega descrita en el punto 3.1 el cliente no manifiesta expresamente lo contrario;
- 3.7 Transcurrido el referido plazo, Pedro Sendim, Lda no admitirá ninguna reclamación sobre la calidad o cantidad, ni estará obligada a hacerlo;
- 3.8 Los plazos de entrega indicados son meramente informativos y los retrasos que excedan estos plazos no dan derecho al cliente a anular el pedido, rechazar la mercancía o reclamar daños o pérdidas.

4. TRANSPORTE

- 4.1 Nuestras entregas se realizan a través de transportista, con un plazo estimado de entrega de 24h o hasta las 20h del día siguiente al pedido (horario límite de entregas por el transportista), para Portugal continental;

- 4.2 Los pedidos solicitados hasta las 15.00 horas tendrán garantizada la entrega en el mismo día, exceto en caso de ruptura de stock o pedidos específicos;
- 4.3 Los gastos ocasionados por devoluciones de mercancías o reexpediciones de las mismas, cuando sean responsabilidad del cliente, serán a su cargo;
- 4.4 Para entregas fuera de Portugal continental, consúltenos;
- 4.5 En el caso de pedidos internacionales, la responsabilidad por materiales y gastos de transporte se regirá por los INCOTERMS 2020.

5. DEVOLUCIONES Y RECLAMACIONES

- 5.1 En cualquier caso, la responsabilidad de Pedro Sendim, Lda por los materiales suministrados que se demuestren defectuosos se limitará, única y exclusivamente, a la reposición del material que se demuestre efectivamente en mal estado. En este sentido Pedro Sendim, Lda procederá a la sustitución del material siempre que se acredite esta circunstancia;
- 5.2 En ningún caso se aplicará el párrafo anterior, en caso de que el cliente no tenga regularizados los pagos a Pedro Sendim, Lda, renunciando expresamente, en este caso, a cualquier reposición de material defectuoso. El cliente renuncia, expresa e irrevocablemente, a reclamar a Pedro Sendim, Lda otros daños y pérdidas que, por cualquier otra causa, daño emergente o lucro cesante, puedan producirse como consecuencia del suministro de material defectuoso;
- 5.3 En ningún caso se admitirán devoluciones de productos que presenten aspecto y condiciones no aptas para la venta;
- 5.4 No se aceptarán devoluciones ni reclamaciones de albaranes que no hayan sido debidamente firmados y sellados por el cliente en el momento de su recepción;
- 5.5 Pedro Sendim, Lda no admitirá devoluciones o reclamaciones de los productos suministrados después de 30 días de la fecha de entrega;
- 5.6 Cualquier solicitud de devolución o reclamación deberá ser enviada a Pedro Sendim, Lda por escrito dentro del plazo indicado en el punto 5.5 y deberá contener como mínimo la siguiente información:
 - Número de albarán o factura de compra;
 - Número de referencia del producto (lote);
 - Número de unidades cuya devolución se solicita;
 - Motivos por los que se solicita la devolución.
- 5.7 Pedro Sendim, Lda podrá optar por inspeccionar los suministros a que se refiere la referida petición en el lugar donde el cliente los tenga almacenados, para lo cual el cliente deberá facilitar el acceso y prestar toda la colaboración necesaria para llevar a cabo la referida inspección, o solicitar el envío de los materiales suministrados para su inspección;
- 5.8 Una vez aceptada la petición de reclamación del cliente, Pedro Sendim, Lda procederá, a la mayor brevedad posible, a la sustitución de los productos. El cliente no tendrá derecho, por este motivo, a rescindir el contrato o a devolver la parte de los suministros no defectuosos;
- 5.9 Las devoluciones aceptadas y que sean por opción y responsabilidad del cliente, tendrán una devaluación de 10% del precio de venta, para sufragar los gastos de recepción, nuevo embalaje y reposición de stock;
- 5.10 Los gastos de transporte ocasionados por la devolución de la mercancía correrán, en todos los casos, a cargo del cliente, salvo que la devolución se deba a un defecto de la mercancía y así haya sido reconocido por el departamento de calidad de Pedro Sendim, Lda.

6. PETICIONES ESPECIALES

- 6.1 Todos los pedidos que se hayan fabricado o cuya fabricación se haya iniciado expresamente para un cliente, de acuerdo con las especificaciones técnicas facilitadas por éste, se considerarán especiales y, por tanto, no se admitirá su anulación por parte del cliente una vez fabricado el producto, ni su posterior devolución, salvo por defectos de su calidad intrínseca;
- 6.2 La ejecución de servicios especiales y la producción de productos a medida presuponen que la petición sea hecha por escrito con el máximo de detalles posibles, para evitar errores de interpretación. En caso de duda sobre alguna información Pedro Sendim, Lda. no fabricará hasta la aclaración por parte del cliente de las dudas en cuestión;
- 6.3 Pedro Sendim, Lda se reserva el derecho de no ejecutar una petición especial en el caso de que no sea recibida en la forma descrita anteriormente y que las informaciones constantes en la misma no sean clara e inequívoca.

7. PRECIOS

- 7.1 Los precios se indican en Euros;
- 7.2 Los precios se refieren a materiales situados en nuestra fábrica y almacén. No incluyen los gastos de transporte de los materiales hasta el lugar de entrega;
- 7.3 Las peticiones enviadas por el cliente, cuyos precios y condiciones sean diferentes de los acordados comercialmente, requieren la aprobación previa de Pedro Sendim, Lda;
- 7.4 Se aplicará la lista de precios referida a la fecha de aceptación del pedido;
- 7.5 En este catálogo / lista de precios, los materiales designados como existentes en medidas y longitudes estándar, se limitan a esta misma condición mientras existan como disponibles en stock. En caso de no disponibilidad en stock de un material "estándar" el cliente podrá optar por cortar la medida deseada, asumiendo los costes inherentes a la operación operación (corte y desperdicio).

8. FACTURACIÓN Y PAGO

- 8.1 La mercancía podrá facturarse desde el momento de su expedición en las condiciones y plazos acordados al realizar el pedido y que están indicados en la factura;
- 8.2 Pedro Sendim, Lda. ofrece a sus clientes condiciones de pago variadas y flexibles;
- 8.3 La concesión del crédito sólo será efectiva tras la aprobación de nuestra aseguradora de crédito y se basará siempre en un análisis de todos los datos comerciales y financieros previamente solicitados al cliente;
- 8.4 El incumplimiento de los plazos de pago supone la emisión de una factura con la diferencia de los importes correspondientes;
- 8.5 En caso de incumplimiento de pago de cualquier factura a su vencimiento, independientemente de las acciones a que pueda dar lugar, el cliente deberá pagar el importe pendiente, más los intereses correspondientes a los días de retraso, calculados al valor de la tasa de interés legal más hasta 7 puntos (700 puntos base) y todos los gastos derivados del referido incumplimiento. Además, Pedro Sendim, Lda suspenderá inmediatamente los envíos pendientes hasta que se efectúe el pago;
- 8.6 Se aceptan como formas de pago:
 - En efectivo: pago efectuado contra entrega de mercancías, por un valor inferior a 1.000 euros;
 - Cheque: pago efectuado contra entrega de mercancías, que puede estar fechado o posfechado;
 - Transferencia bancaria: para el pago por adelantado o el pago a 16 o 30 días.

9. IMPUESTOS

- 9.1 Los precios establecidos en esta tabla se incrementarán en la factura con el IVA o los impuestos vigentes en el momento;
- 9.2 Los pedidos internacionales estarán exentos de la aplicación del IVA, en los casos previstos en el CIVA.

10. UTILIZACIÓN DE LOS MATERIALES SUMINISTRADOS

- 10.1 Los materiales suministrados por Pedro Sendim, Lda sólo pueden ser utilizados para el final que están destinados. En particular, Pedro Sendim, Lda no podrá, en ningún caso, ser responsabilizada por daños y/o perjuicios (materiales o personales) que puedan derivarse de un uso incorrecto, ilícito o inadecuado de los materiales y embalajes suministrados, así como, por cualquier estado defectuoso que el material pueda presentar debido a un mal almacenamiento o manejo inadecuado.

11. ALMACENAMIENTO Y MANEJO

- 11.1 Es responsabilidad del cliente garantizar el correcto almacenamiento y manejo del material desde el momento de su descarga/entrega;
- 11.2 Toda la información a este respecto está a disposición del cliente en las fichas técnicas de cada producto.

12. MEDIO AMBIENTE

- 12.1 Todos nuestros productos cumplen normas de calidad específicas;
- 12.2 El embalaje suministrado es reciclable. En virtud de lo dispuesto en el REACH n 1907/2006 de 18 de diciembre de 2016, el destinatario final del producto y del envase, considerado(s) residuo(s), es responsable de su correcta gestión medioambiental.

13. CONDICIONES ESPECIALES

- 13.1 Las modificaciones de las presentes condiciones generales de venta sólo serán válidas si se acuerdan mutuamente y siempre por escrito.

14. DERECHO APLICABLE Y JURISDICCIÓN COMPETENTE

- 14.1 Las presentes condiciones generales de venta se interpretarán y regirán de conformidad con el Derecho Portugués;
- 14.2 Para todos y cualquier litigio, reclamación o cuestiones emergentes resultantes de la ejecución o interpretación de las presentes condiciones generales de venta, Pedro Sendim, Lda y el cliente eligen, con expresa renuncia a cualquier otro, el "Foro da Comarca de Braga".



+351 253 674 309

geral@guttal.pt

www.guttal.pt